

Manual utilizare Xerox WorkCentre 3119

Informații generale

Acest capitol cuprinde instrucțiuni detaliate pentru configurarea echipamentului dumneavoastră.

Acest capitol include:

Setarea echipamentului

- Alegerea locației
- Instalarea cartușului de toner
- Încărcarea hârtiei
- Conexiuni
- Pornirea echipamentului

Configurarea sistemului echipamentului

- Meniurile tabloului de comandă
- Schimbarea limbii afișajului
- Utilizarea modurilor economice



Programul software al imprimantei

- Programul software livrat
- Caracteristicile driver-ului imprimantei
- Cerințele sistemului

Configurarea echipamentului

Informații suplimentare

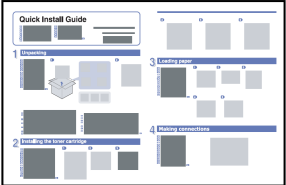
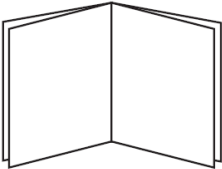
Puteți găsi informații referitoare la setarea și folosirea echipamentului în următoarele surse, imprimate sau în format electronic.

<p>Ghid de instalare rapidă</p> 	<p>Conține informații despre configurarea echipamentului. Respectați instrucțiunile din ghid pentru a pregăti echipamentul.</p>
<p>Ghidul de utilizare online</p> 	<p>Conține instrucțiuni detaliate pentru utilizarea completă a caracteristicilor echipamentului dumneavoastră, precum și informații referitoare la întreținerea echipamentului, depanare și instalarea accesoriilor.</p> <p>Acest ghid de utilizare cuprinde și o Secțiune Software cu informații despre cum puteți imprima documente pe acest echipament în diverse sisteme de operare și cum să folosiți programele software livrate.</p> <p>NOTĂ: Puteți accesa ghidurile de utilizare în alte limb din fișierul Manual inclus pe CD-ul cu driver-ul imprimantei.</p>
<p>Asistență pentru driver-ul imprimantei</p> 	<p>Vă oferă asistență pentru proprietățile driver-ului imprimantei și instrucțiuni pentru setarea proprietăților pentru imprimare. Pentru a accesa un ecran de asistență pentru driver-ul imprimantei, apăsați Help în căsuța de dialog a proprietăților imprimantei.</p>
<p>Site-ul Xerox</p>	<p>Dacă aveți acces la Internet, puteți dispune de asistență, suport, drivere de imprimantă, manuale și informații referitoare la comenzi pe site-ul Xerox: www.xerox.com.</p>

Alegerea locației

Alegeți un loc stabil, plat, care să permită o bună circulație a aerului. Rezervați spațiu suplimentar pentru deschiderea capacelor și a tăvilor.

Zona trebuie să fie bine aerisită și departe de lumina directă a soarelui sau de surse de căldură, frig și umiditate. Nu așezați echipamentul în apropierea marginii biroului sau a mesei dumneavoastră.

Spațiu liber

- **Față:** 482.6 mm (spațiu suficient pentru scoaterea tăvii de hârtie)
- **Spate:** 100 mm (spațiu suficient pentru aerisire)

- **Dreapta:** 100 mm (spațiu suficient pentru aerisire)
- **Stânga:** 100 mm (spațiu suficient pentru aerisire)

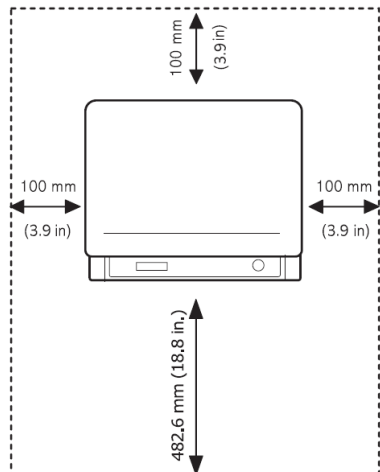

Instalarea cartușului de toner

1. Deschideți capacul din față.

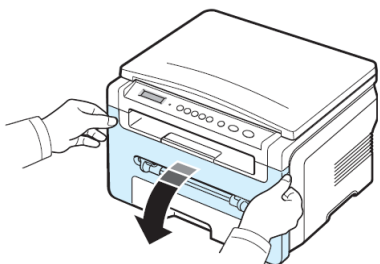

2. Scoateți cartușul de toner din ambalaj. Nu folosiți cuțite sau alte obiecte ascuțite care ar putea zgâria cilindrul cartușului de toner.
3. Rotiți cartușul de toner de 5, 6 ori pentru a egaliza tonerul în cartuș. Rotirea cartușului de toner asigură obținerea unui maxim de copii dintr-un cartuș.

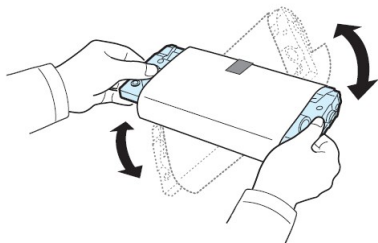

4. Îndepărtați hârtia care protejează **cartușul de toner**.

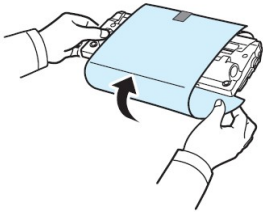

NOTĂ: Dacă vă pătați hainele cu toner, ștergeți-le cu o cârpă uscată și spălați-le cu apă rece. Apa fierbinte va fixa tonerul în materialul hainelor dumneavoastră.

ATENȚIE:

- Pentru a evita defecțiunile, nu țineți cartușul de toner în lumină mai mult de câteva minute. Acoperți-l cu hârtie, dacă este expus mai mult timp.
 - Nu atingeți partea verde a cartușului de toner. Folosiți mânerul cartușului de toner pentru a evita contactul cu această zonă.
5. Țineți cartușul de toner de mâner. Introduceți-l ușor în locul destinat în interiorul echipamentului.
 6. Indexurile din ambele părți ale cartușului de toner și șanțurile corespunzătoare din echipament vor direcționa cartușul de toner în poziția corectă până când se va fixa complet.

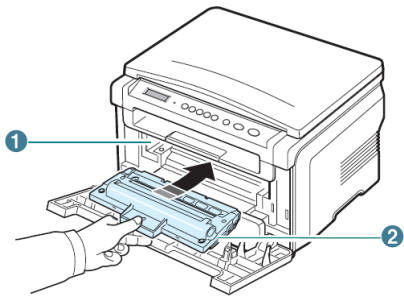

1. Șanțuri
2. Indexuri

7. Închideți capacul din față. Asigurați-vă că acesta este bine închis.

NOTĂ: Când imprimați text la o acoperire de 5%, durata de viață a cartușului de toner asigură aproximativ 3.000 de pagini (1.000 de pagini pentru cartușul de toner livrat odată cu echipamentul).

Încărcarea hârtiei

Tava de intrare a hârtiei are o capacitate de maxim 250 coli de hârtie normală de 75 g/mp

1. Deschideți tava de intrare a hârtiei și scoateți-o din mașină.

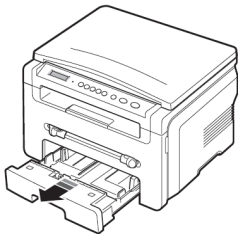

2. Răsfoiți marginile topului de hârtie pentru a separa paginile. Așezați topul pe o suprafață plată pentru a-l egaliza.

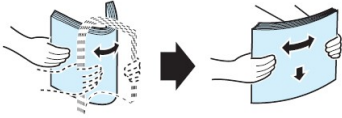

3. Introduceți topul de hârtie în tavă, așezând **partea ce urmează a fi imprimată cu fața în jos**.

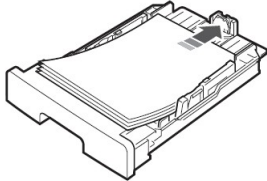

NOTĂ: Dacă doriți să încărcați hârtie de dimensiuni diferite, trebuie să reglați ghidajele de hârtie. Pentru detalii, vezi pagina 2.4.

4. Respectați marcajul limitei de hârtie prevăzut pe ambii pereți interiori ai tăvii de hârtie. Supraîncărcarea tăvii poate cauza blocarea hârtiei.

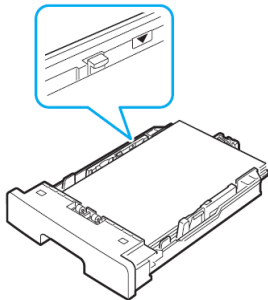

5. Introduceți și împingeți tava de hârtie înapoi în mașină.

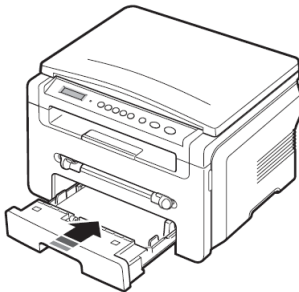

NOTĂ: După ce ați încărcat hârtia, trebuie să setați echipamentul pentru tipul și dimensiunea de hârtie încărcată. Vezi pagina 3.6 pentru copiere sau **Secțiunea Software** pentru imprimare – PC. Setările făcute din driver-ul imprimantei au prioritate față de setările efectuate pe tabloul de comandă.

Schimbarea dimensiunii hârtiei în tava de intrare a hârtiei

Pentru a încărca dimensiuni mai lungi de hârtie, cum ar fi hârtia cu dimensiune Legal, trebuie să reglați ghidajele de hârtie pentru a extinde tava de intrare a hârtiei.

1. După ce ați apăsat și deschis dispozitivul de închidere al ghidajului, scoateți ghidajul de lungime al hârtiei pentru a extinde complet tava de intrare a hârtiei.

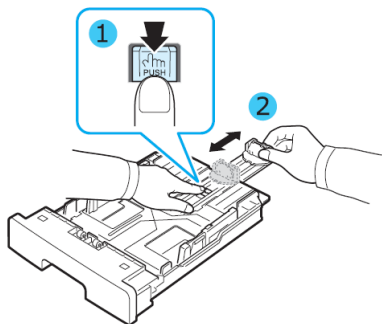

2. După ce ați introdus hârtia în tavă, strângeți ghidajul frontal de lungime și împingeți-l până când atinge marginea topului de hârtie.

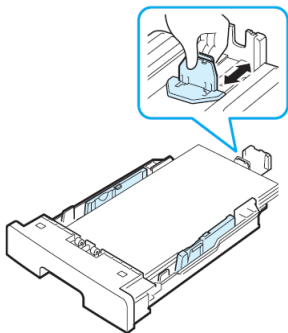

Pentru hârtia cu dimensiuni mai mici decât Letter, reglați ghidajul frontal de lungime astfel încât să atingă topul de hârtie.

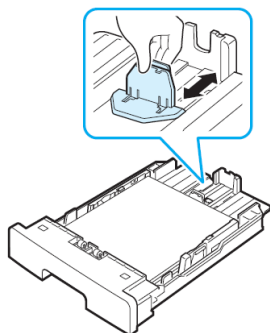

3. Strângeți ghidajul de lățime, ca în imagine și împingeți-l spre topul de hârtie până când atinge topul.

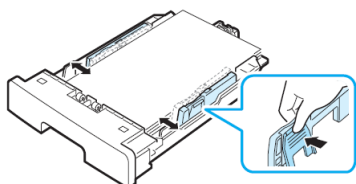

NOTE:

- Nu împingeți ghidajul de lățime peste limita recomandată. Hârtia se poate îndoi.

- Dacă nu reglați ghidajul de lățime, hârtia se poate bloca.

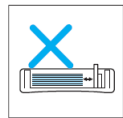

Conexiuni

1. Conectați un cablu USB în conectorul USB al echipamentului

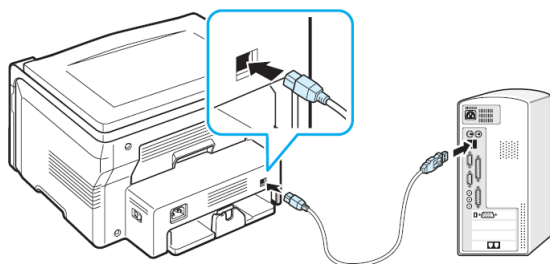

2. Conectați celălalt capăt al cablului în portul USB al computerului dumneavoastră. Consultați Ghidul de utilizare al computerului, dacă aveți nevoie de ajutor.

NOTĂ: Pentru conexiunea USB, echipamentul este prevăzut cu două moduri USB: Rapid și Încet. Modul Rapid este cel implicit. Unii utilizatori de computere pot avea probleme cu funcția USB în modul implicit. În acest caz, selectați modul Încet pentru a obține rezultatele dorite. Pentru mai multe detalii referitoare la schimbarea modului USB, vezi pagina 9.7.

Pornirea echipamentului

1. Introduceți un capăt al cablului de alimentare livrat în **mufa de alimentare** a echipamentului și celălalt capăt într-o priză de curent alternativ împământată.
2. Apăsați butonul de alimentare pentru a porni echipamentul. Mesajul **“Warming up please wait”** apare pe afișaj, indicând că echipamentul este pornit.

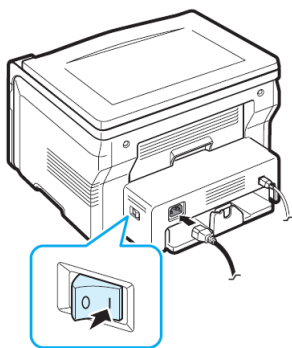

Pentru a vizualiza textul afișajului în altă limbă, vezi pagina următoare.

ATENȚIE:

- Zona cuptorului de sub capacul din spate al echipamentului dumneavoastră se încheie în timpul utilizării. Aveți grijă să nu vă ardeți în timp ce operați în această zonă.
- Nu dezasamblați echipamentul în timp ce este alimentat cu electricitate. Este posibil să suferiți un șoc electric.

Configurarea sistemului echipamentului

Meniurile tabloului de comandă

Tabloul de comandă oferă acces la diverse meniuri pentru setarea echipamentului sau folosirea funcțiilor echipamentului. Acestea pot fi accesate prin apăsarea butonului .

Faceți referire la următoarea schemă.

Micșoare/Mărire

Contrast

Tipul original

Copiere specială – Off, Clone, Auto Fit, ID Card Copy, 2 UP, Poster

Economisirea tonerului

Setarea hârtiei – Dimensiunea hârtiei, Tipul hârtiei

Configurare copiere – Default-Change, Timeout





Raportare

Configurarea echipamentului – Limba, Economisirea electricității, Modul USB

Întreținere – Curățarea cilindrului, Resetarea configurării

Schimbarea limbii afișajului



Pentru a schimba limba care apare pe tabloul de comandă, urmați acești pași:

1. Apăsați butonul  până când apare **Machine Setup** în partea superioară a afișajului.
2. Apăsați butonul  când apare **Language**.
3. Apăsați butonul scroll (< sau >) pentru a selecta limba dorită și apăsați butonul .
4. Apăsați butonul  pentru a reveni în modul de așteptare.

Folosirea modurilor economice

Modul economic al tonerului





Modul economic al tonerului permite echipamentului dumneavoastră să consume mai puțin toner pe fiecare pagină. Activarea acestui mod crește durata de viață a cartușului de toner cu mult peste cea oferită de modul normal, dar reduce calitatea imprimării.

1. Apăsați butonul  până când apare **Toner Save** în partea superioară a afișajului.
2. Apăsați butonul scroll (< sau >) până când apare **On** și apăsați butonul .

NOTĂ: În cazul imprimării – PC, puteți opri sau porni modul economic al tonerului din proprietățile imprimantei. Vezi **Secțiunea Software**.

Modul economic al electricității

Modul economic al electricității permite echipamentului dumneavoastră să reducă consumul de electricitate când nu este în funcțiune. Puteți porni acest mod și selecta timpul de așteptare al echipamentului după executarea unei comenzi, înainte să treacă la un statut de alimentare redusă.

1. Apăsați butonul  până când apare **Machine Setup** în partea superioară a afișajului.
2. Apăsați butonul scroll (< sau >) până când apare **Power Save** și apăsați butonul .
3. Apăsați butonul scroll (< sau >) până când apare **On** și apăsați butonul .
4. Apăsați butonul scroll (< sau >) pentru a selecta setarea timpului și apăsați butonul .
5. Apăsați butonul  pentru a reveni în modul de așteptare.

Programele software ale imprimantei

Programele software livrate

Trebuie să instalați programele software ale imprimantei folosind CD-ul cu driver-ele imprimantei, după ce ați setat echipamentul și l-ați conectat la computer. Pentru detalii, vezi **Secțiunea Software**.
CD-ul cu driverele imprimantei conține următoarele programe software:

Programe pentru windows

Pentru a folosi echipamentul ca imprimantă și scanner în Windows, trebuie să instalați driver-ul MFP. Puteți instala una sau toate componentele următoare:

- **Driver-ul imprimantei** – Folosiți acest driver pentru a profita la maximum de caracteristicile imprimantei dumneavoastră.
- **Driver-ul scannerului** – Driver-ul TWAIN și Windows Image Acquisition (WIA) este disponibil pentru scanarea documentelor cu echipamentul dumneavoastră.
- **ControlCentre** – Folosiți acest program pentru a crea intrări în agenda de telefon. Deci puteți actualiza versiunea firmware-ului echipamentului.

Driver pentru sistemul Linux

Puteți imprima și cana în sistemul Linux, folosind echipamentul dumneavoastră. Pentru informații despre instalarea driver-ului imprimantei în sistemul Linux, vezi **Secțiunea Software**.

Driver-ul imprimantei pentru sistemul Macintosh

Puteți imprima și cana în sistemul Macintosh, folosind echipamentul dumneavoastră. Pentru informații despre instalarea driver-ului imprimantei în sistemul Macintosh, vezi **Secțiunea Software**.

Caracteristicile driver-ului imprimantei

Driverele imprimantei dumneavoastră suportă următoarele caracteristici standard:

- Selectarea sursei de hârtie
- Dimensiunea hârtiei, orientarea și tipul media
- Numărul de copii

Următorul tabel cuprinde caracteristicile suportate de driverele imprimantei dumneavoastră.

Caracteristică	Driver-ul imprimantei		
	Win 98/Me/ 2000/XP	Macintosh	Linux
Economisire de toner	Da	Nu	Da
Opțiunea calității imprimării	Da	Da	Da
Imprimare de postere	Da	Nu	Nu
Mai multe pagini pe o coală (N-up)	Da	Da	Da (2,4)
Adaptată imprimării de pagini	Da	Nu	Da
Mărire-micșorare	Da	Da	Da
Filigran	Da	Nu	Nu

Suprapunere	Da	Nu	Nu
Opțiunea fonturilor TrueType	Da	Nu	Nu

NOTĂ: Caracteristica Suprapunere nu este suportată în NT 4.0.

Cerințele sistemului

Înainte de a începe, asigurați-vă că sistemul dumneavoastră îndeplinește cerințele minime.

Element	Cerințe		Soluții recomandate
Sistem de operare	Windows 98/Me/2000/XP		
Procesor	Windows 98/Me/2000	Pentium II 400 MHz sau mai mult	Pentium III 933 MHz
	Windows XP	Pentium III 933 MHz sau mai mult	Pentium IV 1 GHz
Memorie RAM	Windows 98/Me/2000	64 MB sau mai mult	128 MB
	Windows XP	128 MB sau mai mult	256 MB
Spațiu liber pe hard-disk	Windows 98/Me/2000	300 MB sau mai mult	1 GB
	Windows XP	1 GB sau mai mult	5 GB
Internet Explorer	5.0 or higher		

NOTĂ: Pentru Windows 2000/XP, utilizatorii cu drept de administrare pot instala programul software.