

Xerox Phaser
3140 / 3155 / 3160B / 3160N
Laser Printer



Xerox® Phaser® 3140 / 3155 / 3160B / 3160N User Guide Guide d'utilisation

Español Guía del usuario

Português Guia do usuário

Čeština Uživatelská příručka

Polski Przewodnik użytkownika

Magyar Felhasználói útmutató

Română Ghid de Utilizare

Български Ръководство за потребителя

Русский Руководство пользователя

Türkçe Kullanıcı Kılavuzu



Drept de autor

© 2009 Xerox Corporation. Toate drepturile rezervate.

Acest ghid al utilizatorului este furnizat numai în scop informativ. Toate informațiile incluse în prezentul document se supun modificărilor fără notificare.

Xerox Corporation nu este răspunzătoare pentru niciun fel de daune directe sau indirecte, survenite de la, sau în legătură cu utilizarea acestui ghid al utilizatorului.

- Xerox și sigla Xerox sunt mărci înregistrate ale Xerox Corporation.
- PCL și PCL 6 sunt mărci comerciale ale companiei Hewlett-Packard.
- Microsoft, Windows și Windows Vista sunt fie mărci comerciale înregistrate, fie mărci comerciale ale Microsoft Corporation.
- TrueType, LaserWriter și Macintosh sunt mărci comerciale înregistrate ale companiei Apple Computer, Inc.
- Toate celelalte mărci și nume de produse sunt mărci comerciale ale companiilor sau organizațiilor respective.

REV. 1.00

Cuprins

	7 Siguranța
	13 Despre acest ghid al utilizatorului
	15 Caracteristicile noului dvs. produs
INTRODUCERE	17 Prezentarea generală a mașinii
17	17 Vedere din față
	19 Prezentare generală a panoului de control
	20 Înțelegerea panoului de control
	20 Leduri
	20 Butonul
NOȚIUNI DE BAZĂ	22 Configurarea echipamentului
22	22 Imprimarea unei pagini demonstrative
	23 Software furnizat
	23 Cerințe de sistem
	23 Windows
	23 Macintosh
	24 Linux
	24 Instalarea driverului pentru mașina conectată la USB
	24 Windows
	25 Macintosh
	25 Linux
	26 Partajarea mașinii local
	26 Windows
	27 Macintosh
CONFIGURAREA REȚELEI (DOAR PENTRU PHASER 3160N)	28 Mediu de rețea
28	28 Prezentarea programelor de rețea utile
28	28 CentreWare IS (doar pentru Phaser 3160N)
28	28 SetIP
	28 Instalarea driverelor pentru mașina conectată la rețea
	28 Windows
	29 Macintosh
	30 Linux
	30 Utilizarea unei rețele prin fir
	30 Imprimarea unui raport de configurare a rețelei
	30 Setarea adresei IP
	31 Setare parametru de rețea
	31 Restabilirea setărilor implicite din fabrică
	32 Configurarea IPv6
	32 Imprimarea unui raport de configurare a rețelei
	32 Setarea adreselor IPv6
	32 Configurarea manuală a adresei
	33 Instalarea driverului imprimantei
	33 Utilizarea CentreWare IS
NOȚIUNI DE BAZĂ PENTRU CONFIGURARE	34 Reglarea de altitudine
34	34 Pentru Phaser 3140 și 3155
34	34 Pentru Phaser 3160B și 3160N
	34 Setarea tăvii și hârtiei implicite
	34 În computer
	35 Utilizarea caracteristicii de economie de energie
	35 Pentru Phaser 3140 și 3155
	35 Pentru Phaser 3160B și 3160N

Cuprins

SUPPORT ȘI TAVĂ

36

35 Modificarea setării fontului (doar pentru Phaser 3160B și Phaser 3160N)

36 Selectarea suportului de imprimare

36 Indicații pentru selectarea suportului de imprimare

36 Dimensiuni de suporturi acceptate în fiecare mod

36 Modificarea dimensiunii tăvii

37 Încărcarea hârtiei în tavă

37 Tava 1

37 Tavă manuală

38 Imprimare pe suporturi de imprimare speciale

39 Plic

39 Folie transparentă

39 Etichete

40 Carton/Hârtie cu dimensiune particularizată

40 Hârtie cu antet/Hârtie preimprimată

40 Foto

40 Lucioasă

40 Folosirea suportului de ieșire

IMPRIMAREA

41

41 Caracteristicile driverelor de imprimantă

41 Driverul imprimantei

41 Noțiuni de bază pentru imprimare

42 Revocarea unei lucrări de imprimare

42 Deschiderea preferințelor de imprimare

42 Utilizarea unei setări favorite

42 Utilizarea ajutorului

42 Utilizarea caracteristicilor speciale de imprimare

43 Imprimarea mai multor pagini pe o singură coală de hârtie

43 Imprimarea posterelor

43 Imprimarea broșurilor (manual)

43 Imprimarea pe ambele fețe ale hârtiei (manual)

44 Modificarea procentului pentru document

44 Încadrarea documentului dvs. în dimensiunea de hârtie selectată

44 Utilizarea filei Depanare

44 Utilizarea filigranelor

45 Utilizarea suprapunerilor

45 Opțiuni pentru fila Imagini

46 Modificarea setărilor implicite de imprimare

46 Setarea mașinii dvs. ca mașină implicită

46 Imprimarea într-un fișier (PRN)

46 Imprimare pe Macintosh

46 Imprimarea unui document

47 Modificarea setărilor imprimantei

48 Imprimarea mai multor pagini pe o singură coală de hârtie

48 Imprimare Linux

48 Imprimarea din aplicații

49 Imprimarea fișierelor

49 Configurarea proprietăților imprimantei

INSTRUMENTE DE GESTIONARE

50

50 Utilizarea CentreWare IS (doar pentru Phaser 3160N)

50 Pentru a accesa CentreWare IS:

50 Prezentare CentreWare IS

50 Utilizarea aplicațiilor utilitare

50 Înțelegerea Monitor stare

Cuprins

	51	Utilizarea Printer Settings Utility (doar pentru Phaser 3160B, Phaser 3160N)
	51	Deschiderea Ghid de depanare
	51	Utilizarea programului SetIP (doar pentru Phaser 3160N)
	51	Windows
	51	Macintosh
	52	Linux
	52	Utilizarea Unified Linux Driver Configurator
	52	Deschiderea Unified Driver Configurator
	52	Printers configuration
	53	Ports configuration
ÎNTREȚINEREA	54	Imprimarea unui raport pentru mașină
	54	Utilizarea alertei privind nivelul scăzut de toner (doar pentru Phaser 3160B și Phaser 3160N)
	54	Curățarea unei mașini
	54	Curățarea exteriorului
	54	Imprimarea unei coli de curățare (doar pentru Phaser 3160B și Phaser 3160N)
	54	Curățarea interiorului
	55	Depozitarea cartușului de toner
	55	Instrucțiuni de manipulare
	55	Utilizarea cartușelor de toner non-Xerox și reîncărcate
	55	Durata estimată de viață a cartușului
	55	Sfaturi pentru mutarea și depozitarea mașinii
DEPANAREA	56	Redistribuirea tonerului
	56	Sfaturi pentru evitarea ondulării hârtiei
	57	Sfaturi pentru evitarea blocajelor de hârtie
	57	Îndepărtarea blocajelor de hârtie
	57	În tavă
	57	În tava manuală
	58	În interiorul mașinii
	58	În zona de ieșire
	59	Rezolvarea altor probleme
	59	Probleme de alimentare cu energie electrică
	59	Probleme de alimentare cu hârtie
	60	Probleme de imprimare
	62	Probleme de calitate a imprimării
	64	Probleme obișnuite pentru Windows
	65	Probleme obișnuite pentru Linux
	65	Probleme obișnuite pentru Macintosh
CONSUMABILE	66	Cum se achiziționează
	66	Consumabile disponibile
	66	Piese de schimb disponibile
	67	Înlocuirea cartușului de toner
SPECIFICAȚII	68	Specificații hardware
	68	Specificații de mediu
	69	Specificații electrice
	70	Specificații suporturi de imprimare

Cuprins

GLOSAR

71

INDEX

75

Siguranța

Introducere în siguranță

Notificări și Siguranța

Vă rugăm citiți cu atenție următoarele instrucțiuni înainte de utilizarea imprimantei și consultați-le de câte ori este necesar pentru a asigura o continuă operare în siguranță a imprimantei dumneavoastră.





Acest produs Xerox și consumabilele aferente au fost proiectate și testate pentru a îndeplini cerințe stricte de siguranță. Acestea includ o evaluare și certificare efectuate de o agenție de siguranță și conformitatea cu reglementările electromagnetice și standardele de protecție a mediului stabilite.

Testarea în ceea ce privește protecția mediului și siguranța, precum și operarea acestui produs a fost efectuată utilizând doar materiale Xerox.

AVERTISMENT: Modificările neautorizate, care pot include adăugarea unor noi funcții sau conectarea unor dispozitive externe, pot afecta certificarea produsului. Vă rugăm contactați reprezentantul dumneavoastră Xerox pentru mai multe informații.

Marcaje și etichete

Simboluri

	AVERTISMENT	Acest simbol avertizează utilizatorii în privința zonelor în care există riscul accidentărilor.
	AVERTISMENT	Acest simbol avertizează utilizatorii în privința zonelor de echipament în care există suprafețe calde sau fierbinți, care nu trebuie atinse.
	ATENȚIE	Acest simbol avertizează utilizatorii în privința zonelor de echipament care necesită o atenție specială pentru a evita accidentele sau deteriorarea echipamentului.
	AVERTISMENT	Acest simbol indică faptul că se utilizează un laser în echipament și avertizează utilizatorii cu privire la respectarea măsurilor de siguranță corespunzătoare.
	NOTĂ	Acest simbol identifică informațiile care sunt evidențiate și care trebuie reținute.

Emisii în Frecvență Radio

Notificări FCC pentru SUA

NOTĂ: Acest echipament a fost testat și este în conformitate cu limitele Clasei B de dispozitive digitale, respectând Partea 15 din regulamentul FCC.

Aceste limite sunt stabilite pentru a asigura o protecție rezonabilă împotriva interferențelor dăunătoare într-o instalație rezidențială. Acest echipament generează, utilizează și poate radia energie în frecvență radio, iar dacă nu este instalat și utilizat conform instrucțiunilor poate provoca interferențe dăunătoare comunicațiilor radio. Totuși, nu se garantează absența interferențelor într-o anumită instalație. Dacă acest echipament provoacă interferențe recepțiilor radio sau TV, fapt ce poate fi determinat prin pornirea și oprirea echipamentului, utilizatorul este încurajat să corecteze interferența prin una sau mai multe dintre următoarele măsuri:

- Reorientarea sau re poziționarea antenei de recepție.
- Mărirea distanței dintre echipament și receptor.
- Conectarea echipamentului la o priză diferită de cea a circuitului la care este conectat receptorul.
- Pentru ajutor consultați comerciantul sau un tehnician Radio/TV experimentat.

Schimbările sau modificările acestui echipament, neaprobate în mod expres de către Xerox Corporation, pot anula autoritatea utilizatorului de a opera echipamentul.

Conformitate EME pentru Canada

Acest echipament digital de Clasă „B” respectă reglementarea canadiană ICES-003.
Cet appareil numérique de la classe « B » est conforme à la norme NMB-003 du Canada.

Introducere în ceea ce privește Siguranța Laser

Siguranță Laser



ATENȚIE: Utilizarea comenzilor, ajustărilor sau efectuarea unor alte proceduri decât cele specificate în acest ghid poate duce la o expunere periculoasă la raze laser.

Acest echipament respectă standardele de siguranță internaționale și este clasificat ca Produs Laser Clasa 1.

Cu referire specifică la raze laser, acest echipament respectă standardele de operare a produselor cu raze laser stabilite de către agenții guvernamentale, naționale și internaționale pentru Produse Laser Clasa 1. Acest echipament nu emite o rază laser periculoasă, deoarece fasciculul este complet închis în timpul tuturor etapelor în care clientul efectuează operațiunile de utilizare și întreținere a echipamentului.

Informații privind siguranța operațională

Informații privind siguranța operațională

Acest echipament Xerox și consumabilele aferente au fost proiectate și testate pentru a îndeplini cerințe stricte de siguranță. Acestea includ examinarea și aprobarea efectuate de o agenție de siguranță și conformitatea cu standardele de protecție a mediului stabilite.

Pentru a asigura o permanentă operare în siguranță a echipamentului dumneavoastră Xerox, vă rugăm respectați întotdeauna următoarele instrucțiuni privind siguranța:

Efectuați următoarele

- Respectați întotdeauna toate avertismentele și instrucțiunile marcate sau furnizate împreună cu echipamentul.
- Înainte de a curăța acest produs, deconectați produsul de la rețeaua de alimentare cu energie electrică. Utilizați întotdeauna materiale special proiectate pentru acest produs, utilizarea altor materiale poate duce la performanțe necorespunzătoare sau poate crea situații periculoase.
- Nu utilizați agenți de curățare cu aerosol, deoarece aceștia pot fi explozivi și inflamabili în anumite condiții.
- Acordați întotdeauna o atenție specială la mutarea sau relocarea echipamentului. Vă rugăm contactați Departamentul de Service Local Xerox pentru a stabili relocarea echipamentului într-o locație din exteriorul clădirii dumneavoastră.
- Amplasați întotdeauna echipamentul pe o suprafață plană (nu pe un covor plușat), suficient de solidă pentru a susține greutatea echipamentului.
- Întotdeauna amplasați echipamentul într-o zonă cu o ventilare adecvată și suficient spațiu pentru operațiunile de service.
- Deconectați întotdeauna echipamentul de la rețeaua de alimentare cu energie electrică înaintea curățării acestuia.

NOTĂ: Echipamentul dumneavoastră Xerox este prevăzut cu un dispozitiv de economisire a energiei, care conservă energia atunci când echipamentul nu este utilizat. Echipamentul poate fi lăsat pornit permanent.

AVERTISMENT: Suprafețele metalice în zona cuptorului pot fi fierbinți. Vă rugăm acordați atenție la eliminarea blocajelor de hârtie din această zonă și evitați atingerea suprafețelor metalice.

Nu efectuați următoarele

- Nu utilizați niciodată o fișă de conectare la masă pentru a conecta echipamentul la o priză care nu este prevăzută cu bornă de conectare la masă.
- Nu încercați efectuarea unei operații de întreținere care nu este descrisă în cadrul acestei documentații.
- Nu obstrucționați niciodată orificiile de ventilare. Rolul acestora este de a preveni supraîncălzirea.
- Nu demontați niciodată capacele sau dispozitivele de siguranță care sunt montate cu șuruburi. Interiorul echipamentului nu conține părți care pot fi depanate de către utilizator.
- Nu amplasați niciodată echipamentul lângă un radiator sau o altă sursă de încălzire.
- Nu împingeți niciodată obiecte de nicio categorie în orificiile de ventilare.
- Nu ignorați niciodată dispozitivele de blocare electrică sau mecanică.
- Nu amplasați niciodată acest echipament în zone în care persoanele pot călca pe cablul de alimentare sau se pot împiedica de el.
- Acest echipament trebuie amplasat doar în încăperi ventilate în mod corespunzător. Vă rugăm contactați reprezentantul local autorizat pentru mai multe informații.

Avertisment - Informații privind siguranța electrică

1. Priza de alimentare a echipamentului trebuie să îndeplinească cerințele specificate pe plăcuța de caracteristici tehnice situată pe partea din spate a echipamentului. Dacă nu sunteți sigur că alimentarea electrică îndeplinește cerințele tehnice respective, vă rugăm consultați distribuitorul local de energie electrică sau un electrician autorizat.
2. Priza trebuie instalată lângă echipament și trebuie să fie ușor accesibilă.
3. Utilizați cablul de alimentare furnizat împreună cu echipamentul dumneavoastră. Nu utilizați un cablu prelungitor și nu modificați cablul de alimentare.
4. Introduceți cablul de alimentare direct în priza electrică, cu împământare corectă. Dacă nu sunteți sigur în privința împământării corecte a prizei, consultați un electrician autorizat.
5. Nu utilizați un adaptor pentru a conecta echipamentul Xerox la o priză electrică fără împământare.
6. Nu amplasați acest echipament în zone în care persoanele pot călca pe cablul de alimentare sau se pot împiedica de el.
7. Nu amplasați obiecte pe cablul de alimentare.
8. Nu ignorați și nu dezactivați dispozitivele de blocare mecanică sau electrică.
9. Nu împingeți obiecte în orificiile sau sloturile echipamentului. Pot rezulta șocuri electrice sau incendii.
10. Nu obstrucționați orificiile de ventilare. Aceste orificii sunt utilizate pentru ventilarea corespunzătoare a echipamentului Xerox.
11. **Dispozitiv deconectare:** Cablul de alimentare reprezintă dispozitivul de deconectare pentru acest echipament. Acesta este atașat în spatele echipamentului. Pentru oprirea alimentării cu energie electrică a echipamentului, deconectați cablul de alimentare de la priza electrică.

Alimentare cu energie electrică

1. Acest produs trebuie alimentat doar de la tipul de sursă de alimentare cu energie electrică indicat pe plăcuța cu caracteristici tehnice a produsului. Dacă nu sunteți sigur că alimentarea electrică îndeplinește cerințele tehnice respective, vă rugăm consultați distribuitorul local de energie electrică.
2.  **AVERTISMENT:** Acest echipament trebuie conectat la un circuit de legare la pământ, de protecție. Acest echipament este prevăzut cu o fișă care are o bornă de legare la pământ, pentru protecție. Această fișă poate fi introdusă doar într-o priză electrică cu împământare. Aceasta este o funcție de siguranță. În cazul în care fișa nu poate fi introdusă în priză, vă rugăm contactați un electrician autorizat pentru înlocuirea prizei.
3. Conectați întotdeauna echipamentul la o priză corect legată la pământ. În cazul în care aveți nelămuriri, vă rugăm solicitați sfatul electricianului autorizat.

Dispozitiv deconectare

Cablul de alimentare reprezintă dispozitivul de deconectare pentru acest echipament. Acesta este atașat în spatele echipamentului. Pentru oprirea alimentării cu energie electrică a echipamentului, deconectați cablul de alimentare de la priza electrică.

Deconectare de urgență de la alimentarea cu energie electrică

Dacă apare oricare dintre următoarele condiții, opriți echipamentul imediat și **deconectați cablul (cablurile) de alimentare de la priza (prizele) electrică(e)**.

Contactați un reprezentant de service autorizat Xerox pentru a corecta problema:

- Echipamentul emite mirosuri neobișnuite sau zgomote suspecte.
- Cablul de alimentare este deteriorat sau uzat.
- O siguranță, un disjuncter sau un alt dispozitiv de siguranță din tabloul electric s-a ars.
- S-a scurs lichid în interiorul echipamentului.
- Echipamentul a fost expus la apă.
- O parte a echipamentului este deteriorată.

Informații privind ozonul

În timpul funcționării normale acest echipament produce ozon. Ozonul produs este mai greu decât aerul și depinde de volumul de copiere. Instalați sistemul într-o cameră bine ventilată. Prin asigurarea unor parametri de mediu corecți se vor îndeplini limitele de siguranță stabilite privind nivelul de concentrație.

În cazul în care doriți informații suplimentare privind ozonul, vă rugăm solicitați publicația Xerox **Facts About Ozone** (număr piesă 610P64653) apelând 1-800-828-6571 în SUA și Canada. Pe alte piețe, vă rugăm contactați reprezentantul dumneavoastră local Xerox.

Informații privind întreținerea

1. Orice operații de întreținere a produsului vor fi descrise în documentația furnizată clientului împreună cu produsul.
2. Nu efectuați operații de întreținere care nu sunt descrise în documentația furnizată clientului.
3. Nu utilizați agenți de curățare cu aerosol. Utilizarea unor agenți de curățare care nu au fost aprobați poate cauza operarea necorespunzătoare a echipamentului și poate duce la crearea unor condiții periculoase.
4. Utilizați consumabilele și materialele de curățare doar în modul descris în acest manual.
5. Nu demontați capacele sau dispozitivele de siguranță care sunt montate cu șuruburi. Interiorul echipamentului nu conține părți care pot fi depanate sau întreținute de către utilizator.
6. Nu efectuați proceduri de întreținere cu excepția cazurilor în care ați fost instruit în acest sens de către un distribuitor local autorizat sau procedurile respective sunt descrise în manualele de utilizare.

Informații privind consumabilele

1. Depozitați toate consumabilele în conformitate cu instrucțiunile oferite pe ambalaj sau recipient.
2. Nu lăsați consumabilele la îndemâna copiilor.
3. Nu aruncați niciodată cartușele de imprimare sau toner în flăcări deschise.

Certificare privind siguranța produsului

Acest produs este certificat de către următoarea agenție utilizând standardele de siguranță enumerate:

Agenție	Standard
Underwriters Laboratory Inc.	UL60950-1 1st (2003) Prima Ediție (SUA/Canada)
Intertek ETL Semko	IEC60950-1: 2001 Prima Ediție

Informații de reglementare

Certificare în Europa

CE Marcajul CE aplicat acestui produs simbolizează declarația de conformitate a XEROXcu următoarele directive aplicabile ale Uniunii Europene, de la datele indicate:

12 decembrie 2006: Directiva Consiliului 2006/95/CE, cu modificări. Alinierea legilor statelor membre cu privire la echipamentele de joasă tensiune.

15 decembrie 2004: Directiva Consiliului 2004/108/CE, cu modificări. Alinierea legilor statelor membre cu privire la compatibilitatea electromagnetică.

O declarație completă de conformitate, care definește directivele relevante și standardele la care se face trimitere, poate fi obținută de la reprezentantul dumneavoastră local XEROX Limited sau contactând:

Environment, Health and Safety

Xerox Limited

Bessemer Road

Welwyn Garden City

Herts

AL7 1BU

England, Telefon +44 (0) 1707 353434

AVERTISMENT: Pentru a permite acestui produs să opereze în apropierea unor echipamente industriale, științifice și medicale (ISM), radiația externă emisă de echipamentul ISM poate necesita limitare sau luarea unor măsuri speciale de reducere a radiației.

AVERTISMENT: Cabluri de interfață ecranate trebuie utilizate cu acest produs în conformitate cu Directiva Consiliului 2004/108/CE.

Reciclarea și eliminarea produsului

SUA & Canada

Xerox desfășoară un program global pentru recuperarea și reutilizarea/reciclarea echipamentelor. Vă rugăm contactați-vă reprezentantul local Xerox (1-800-ASK-XEROX) pentru a stabili dacă produsul dumneavoastră Xerox face parte din acest program. Pentru mai multe informații privind programele Xerox de protecție a mediului, vizitați www.xerox.com/environment.html.

Dacă produsul dumneavoastră nu face parte din programul Xerox și vă ocupați dumneavoastră de eliminarea acestuia, vă rugăm țineți cont de faptul că produsul poate conține plumb și alte materiale a căror eliminare poate fi reglementată din considerente de protecție a mediului înconjurător. Pentru informații privind reciclarea și eliminarea, vă rugăm contactați autoritățile locale. În Statele Unite, puteți, de asemenea, consulta site-ul Electronic Industries Alliance: www.eiae.org.

Uniunea Europeană

Directiva DEEE 2002/96/CE

Unele echipamente pot fi utilizate atât în mediu casnic/domestic, cât și pentru aplicații profesionale/de afaceri.



Mediu profesional/de afaceri

Aplicarea acestui simbol pe echipamentul dumneavoastră este o confirmare a faptului că trebuie să eliminați echipamentul în conformitate cu procedurile naționale stabilite. În conformitate cu legislația europeană, eliminarea echipamentelor electrice și electronice aflate la sfârșitul duratei de viață trebuie gestionată în conformitate cu procedurile stabilite.



Mediu domestic/casnic

Aplicarea acestui simbol pe echipamentul dumneavoastră este o confirmare a faptului că nu trebuie să eliminați acest echipament împreună cu deșeurile menajere normale. În conformitate cu legislația europeană, echipamentele electrice și electronice aflate la sfârșitul duratei de viață ce urmează a fi eliminate trebuie separate de deșeurile menajere.

Utilizatorii casnici din statele membre UE pot returna gratuit echipamentele electrice și electronice uzate la puncte de colectare special stabilite. În unele state membre, la achiziționarea unui echipament nou, puteți solicita distribuitorului local să preia gratuit vechile dumneavoastră echipamente. Vă rugăm solicitați distribuitorului informații.

Înainte de eliminarea, vă rugăm solicitați distribuitorului local sau reprezentantului Xerox informații privind preluarea echipamentelor aflate la sfârșitul duratei de viață.

Conformitate cu programul de energie

SUA

ENERGY STAR

Ca partener ENERGY STAR®, Xerox Corporation a stabilit că acest produs îndeplinește cerințele ENERGY STAR privind eficiența energetică.



ENERGY STAR și marca ENERGY STAR sunt mărci înregistrate în Statele Unite. Programul ENERGY STAR reprezintă un efort de echipă între guvernele Statelor Unite, Uniunii Europene și Japoniei și producătorii industriali de echipamente de birou pentru promovarea copiatoarelor, imprimantelor, faxurilor, echipamentelor multifuncționale, calculatoarelor și monitoarelor eficiente din punct de vedere al consumului de energie. Reducerea consumului de energie pentru aceste echipamente ajută la combaterea smogului, a ploii acide și a modificărilor pe termen lung ale climei, prin reducerea emisiilor rezultate din generarea electricității.

Echipamentul Xerox ENERGY STAR este presetat în fabrică. Echipamentul dumneavoastră va fi livrat cu temporizatorul pentru comutarea la modul de economisire energie de la ultima copiere/imprimare setat la 1 minut. O descriere mai detaliată a acestei funcții poate fi găsită în secțiunea de configurare a echipamentului, în cadrul acestui ghid.

Informații de contact privind mediul, sănătatea și siguranța

Informații de contact

Pentru mai multe informații privind Mediul, Sănătatea și Siguranța referitoare la aceste produse și consumabile Xerox, vă rugăm consultați următoarele numere de telefon pentru clienți:

SUA: 1-800 828-6571

Canada: 1-800 828-6571

Europa: +44 1707 353 434

Despre acest ghid al utilizatorului

Acest ghid al utilizatorului furnizează informații pentru înțelegerea de bază a mașinii, precum și explicații detaliate la fiecare pas din timpul utilizării reale. Fiind valoros atât pentru utilizatorii novici, cât și pentru cei profesioniști, aceștia îl pot consulta ca pe un ghid pentru instalarea și utilizarea mașinii.



-  Citii informațiile referitoare la siguranță înainte de utilizarea mașinii.
- Dacă aveți probleme la utilizarea mașinii, consultați capitolul privind depanarea. (Consultați "Depanarea" la pagina 56.)
- Termenii utilizați în acest ghid al utilizatorului sunt explicați în capitolul glosar. (Consultați "Glosar" la pagina 71.)
- Utilizați Indexul pentru a găsi informații.
- Toate ilustrațiile din acest ghid al utilizatorului pot diferi de mașina dvs. în funcție de opțiunile sale sau de modele.
- Procedurile din acest ghid al utilizatorului sunt bazate, în principal, pe Windows XP.

Convenție

Unii termeni din acest ghid sunt interschimbabili, ca mai jos:

- Document este sinonim cu original.
- Hârtie este sinonim cu suport sau suport de imprimare.
- Mașină se referă la imprimantă sau MFP.

Tabelul următor prezintă convențiile din acest ghid:

CONVENȚIE	DESCRIERE	EXEMPLU
Aldin	Pentru texte de pe afișaj sau pentru numele butoanelor mașinii.	Revocare
Notă	Furnizează informații suplimentare sau specificații detaliate ale funcțiilor și caracteristicilor mașinii.	 Formatul de dată poate fi diferit de la o țară la alta.
Atenție	Transmite utilizatorilor informații pentru a proteja mașina împotriva posibilelor deteriorări mecanice sau funcționări defectuoase.	 Nu atingeți suprafața verde de sub cartușul de toner.
Notă de subsol	Furnizează informații suplimentare mai detaliate cu privire la anumite cuvinte sau la o frază.	a. pagini pe minut
(„Referință încrucișată”)	Îndrumă utilizatorii către o pagină de referință pentru informații detaliate suplimentare.	(Consultați "Găsirea mai multor informații" la pagina 14.)

Găsirea mai multor informații

Puteți găsi informații pentru configurarea și utilizarea mașinii în următoarele resurse, fie imprimate fie pe ecran.

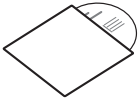
NUME MATERIAL	DESCRIERE
Ghidul de instalare rapidă 	Acest ghid furnizează informații despre configurarea mașinii și aceasta vă obligă să urmați instrucțiunile din ghid pentru a pregăti mașina.
Ghidul utilizatorului 	Acest ghid vă furnizează instrucțiuni pas cu pas pentru utilizarea integrală a caracteristicilor mașinii și conține informații pentru întreținerea mașinii, depanare și instalarea accesoriilor.
Site Web pentru rețea	Dacă dispuneți de un model de rețea, puteți să setați mediul de rețea de la computer utilizând programe de gestionare a rețelei, precum SetIP, CentreWare IS etc. Acest site Web este indicat pentru administratorii de rețea care trebuie să gestioneze simultan mai multe mașini. Programul SetIP este furnizat în CD-ul cu software.
Ajutor pentru driverul mașinii	Acest ajutor vă pune la dispoziție informații de ajutor cu privire la driverul imprimantei și instrucțiuni în vederea configurării opțiunilor pentru imprimare. (Consultați "Utilizarea ajutorului" la pagina 42.)
Site-ul Web Xerox	Dacă aveți acces la Internet, puteți obține ajutor, asistență, drivere de mașină, cele mai recente aplicații software și versiuni de firmware, manuale și informații despre modul de comandare, pe site-ul Xerox www.xerox.com/office/support .

Caracteristicile noului dvs. produs

Noua dvs. mașină este echipată cu un număr de caracteristici speciale care îmbunătățesc calitatea documentelor pe care le imprimați.

Caracteristici speciale

Imprimați la calitate și viteză excelente



- Puteți imprima cu o rezoluție de până la 1.200 x 600 dpi (Phaser 3140, Phaser 3155) și de până la 1.200 x 1.200 dpi (Phaser 3160B, Phaser 3160N) ieșire efectivă.
- Phaser 3140 imprimă până la 18 ppm, cu hârtie în format A4 sau până la 19 ppm, cu hârtie în format letter. Phaser 3155, Phaser 3160B și Phaser 3160N imprimă până la 24 ppm, cu hârtie în format A4 și letter.

Manevrați numeroase tipuri diferite de material imprimabil

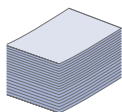

- Tava manuală acceptă hârtie simplă de diferite dimensiuni, hârtie cu antet, plicuri, etichete, suport cu dimensiuni particularizate, cărți poștale și hârtie grea.
- Tava de 250 de coli acceptă hârtie simplă.

Creați documente profesionale (doar pentru Windows)

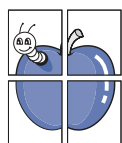

- Imprimați filigrane. Puteți particulariza documentele dvs. cu cuvinte, precum „CONFIDENȚIAL”. (Consultați "Utilizarea filigranelor" la pagina 44.)
- Imprimați postere. Textul și imaginile fiecărei pagini din document sunt mărite și imprimate în cadrul foii de hârtie, după care pot fi aranjate împreună pentru a forma un poster. (Consultați "Imprimarea posterelor" la pagina 43.)
- În cazul hârtiei simple puteți utiliza formulare preimprimate și hârtie cu antet. (Consultați "Utilizarea suprapunerilor" la pagina 45.)

Economisiți timp și bani

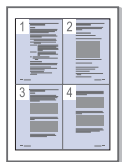

- Pentru a economisi hârtie, puteți să imprimați mai multe pagini pe o singură coală de hârtie. (Consultați "Imprimarea mai multor pagini pe o singură coală de hârtie" la pagina 43.)
- Această mașină economisește energia electrică în mod automat, prin reducerea substanțială a consumului atunci când nu este utilizată.
- Pentru a economisi hârtie, puteți imprima pe ambele fețe ale hârtiei (Manual). (Consultați "Imprimarea pe ambele fețe ale hârtiei (manual)" la pagina 43.)

Imprimați în diferite medii



- Puteți imprima cu sistemele Windows 2000 și Windows XP/2003/2008/Vista, precum și cu Linux și Macintosh.
- Mașina este echipată cu o interfață USB.
- Phaser 3160N este dotată cu o interfață de rețea 10/100 Base TX încorporată.

IPv6



Această mașină suportă IPv6 (doar pentru Phaser 3160N).

Caracteristici în funcție de model

Mașina este proiectată să accepte toate cerințele dvs. cu privire la documente, de la imprimare până la soluții de rețea mai avansate pentru firma dvs. Caracteristicile în funcție de model includ:

CARACTERISTICI		Phaser 3140	Phaser 3155	Phaser 3160B	Phaser 3160N
USB 2.0 de mare viteză		○ ^a	●	●	●
Interfață de rețea cablată LAN Ethernet 10/100 Base TX					●
Imprimare duplex (pe două fețe) (manual)		●	●	●	●
Rezoluție reală	1.200 x 600 (dpi)	●	●		
	1.200 x 1.200 (dpi)			●	●
Viteza de imprimare	până la 19 ppm	●			
	până la 24 ppm		●	●	●

a.USB 1.1

(●: inclus, necompletat: nu este disponibil)

Introducere

Acest capitol vă oferă o prezentare generală a mașinii dvs.

Acest capitol include:

- Prezentarea generală a mașinii
- Prezentare generală a panoului de control
- Înțelegerea panoului de control

Prezentarea generală a mașinii

Vedere din față

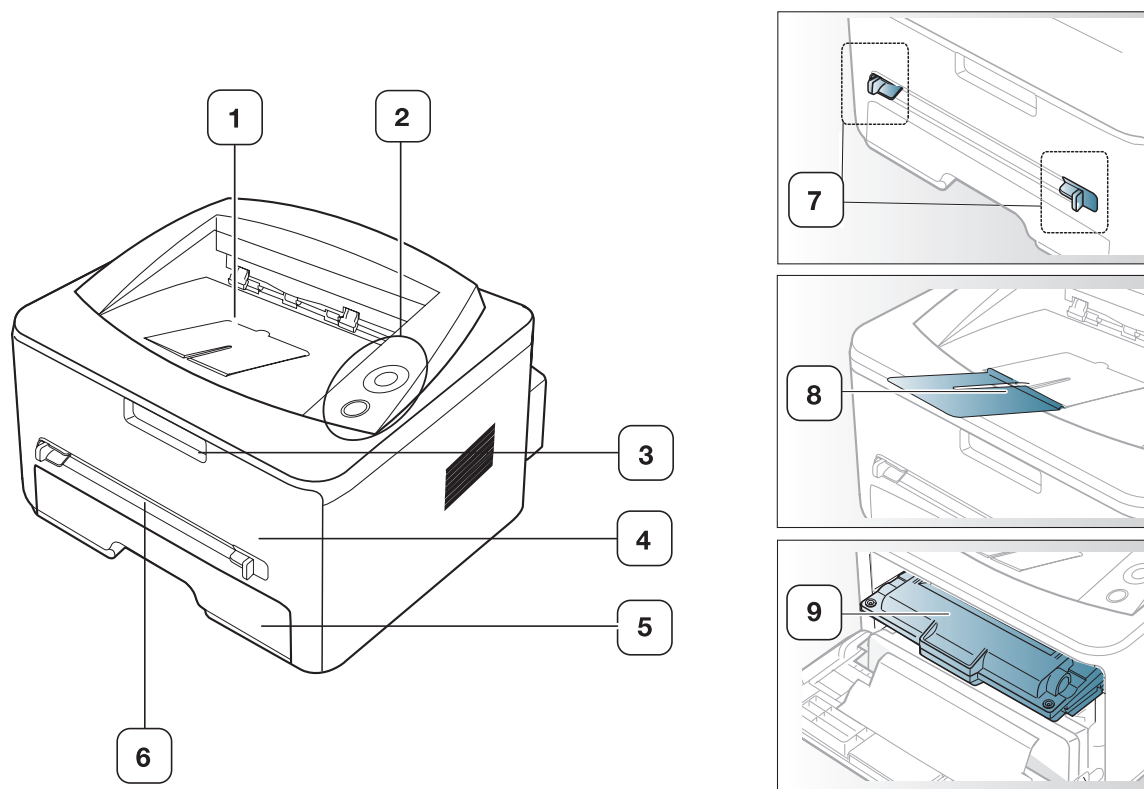

Această ilustrație poate diferi de cea corespunzătoare mașinii dvs., în funcția de modelul acesteia.

1	Tavă de ieșire documente	6	Alimentator manual
2	Panou de control	7	Ghidaj alimentator manual
3	Mâner al capacului frontal	8	Suport ieșire
4	Capac frontal	9	Cartuș de toner
5	Tava 1		

Vedere din spate

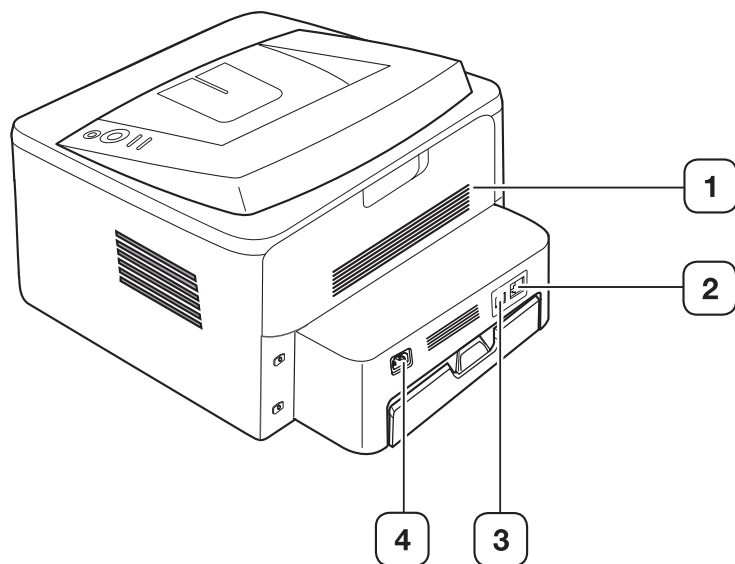

Această ilustrație poate diferi de cea corespunzătoare mașinii dvs., în funcția de modelul acesteia.

1 Capac posterior

3 Port USB





2 Port rețea^a

4 Priză de alimentare

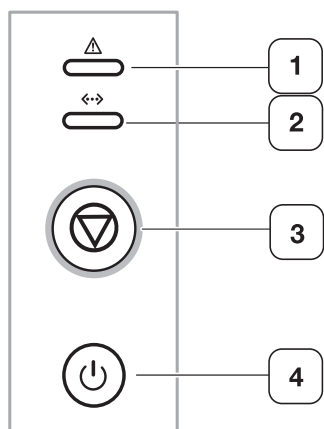
a. Doar pentru Phaser 3160N.

Prezentare generală a panoului de control





1		Butonul de eroare	Prezintă starea mașinii. (Consultați "Leduri" la pagina 20.)
2		Butonul de stare	Prezintă starea mașinii. (Consultați "Leduri" la pagina 20.)
3		Butonul de revocare	Oprește o operație în orice moment și are și alte funcții. (Consultați "Înțelegerea panoului de control" la pagina 20.)
4		Butonul de alimentare	Puteți să porniți și să opriți alimentarea electrică cu acest buton. (Consultați "Înțelegerea panoului de control" la pagina 20.)

Înțelegerea panoului de control

Leduri

Culoarea ledurilor indică starea curentă a mașinii.

LED	STARE		DESCRIERE
Ledul de eroare 	Roșu	Pornit	<ul style="list-style-type: none"> Capacul este deschis. Închideți capacul. Nu există hârtie în tavă. Încărcați hârtie în tavă. Mașina s-a oprit din cauza unei defecțiuni majore. Sistemul dvs. are unele probleme. Dacă survine această problemă, contactați reprezentantul de service. Un cartuș de toner a ajuns la sfârșitul duratei sale estimate de viață.^a(Consultați "Înlocuirea cartușului de toner" la pagina 67.)
		Lumină intermitentă	<ul style="list-style-type: none"> A survenit o eroare minoră și mașina așteaptă să fie eliminată eroarea. Când problema este rezolvată, mașina își reia funcționarea. În cartuș a rămas o cantitate mică de toner. Durata estimată de viață a cartușului de toner se apropie de sfârșit. Comandați un nou cartuș pentru înlocuire. Puteți crește temporar calitatea imprimării prin redistribuirea tonerului. (Consultați "Redistribuirea tonerului" la pagina 56.)
	Portocaliu	Pornit	A survenit un blocaj de hârtie. (Consultați "Îndepărtarea blocajelor de hârtie" la pagina 57.)
Ledul de stare 	Verde	Pornit	Imprimanta este online și poate să primească date de la computer.
		Lumină intermitentă	<ul style="list-style-type: none"> Când lumina de fundal luminează intermitent lent, mașina primește date de la computer. Când lumina de fundal luminează intermitent rapid, mașina imprimă date.

a. Durata de viață estimată a cartușului înseamnă durata de viață prevăzută sau estimată a cartușului de toner, care arată capacitatea medie de coli imprimate și este proiectată în conformitate cu ISO/IEC 19752. Numărul de pagini poate fi influențat de mediul de funcționare, intervalul de imprimare, tipul și dimensiunea suportului. O anumită cantitate de toner poate rămâne în cartuș chiar dacă ledul roșu se aprinde și imprimanta oprește imprimarea.



 Xerox nu recomandă utilizarea cartușelor de toner neoriginale Xerox, precum cele reîncărcate sau refabricate. Xerox nu poate garanta calitatea cartușelor de toner neoriginale Xerox. Lucrările de service sau reparațiile necesare ca urmare a utilizării cartușelor de toner neoriginale Xerox nu sunt acoperite de garanția mașinii.

 Dacă problema persistă, apelați la service.

Butonul

 (Butonul de revocare)

Apăsând , aveți următoarele posibilități:

FUNCȚIE	DESCRIERE
Imprimarea unei pagini de probă^a	În modul disponibil, apăsați și mențineți acest buton circa 2 secunde, până când ledul de stare se aprinde intermitent lent, apoi eliberați-l. (Consultați "Imprimarea unei pagini demonstrative" la pagina 22.)
Imprimarea colii de configurare^b	În modul disponibil, apăsați și mențineți acest buton circa 7 secunde, până când ledul de stare se aprinde intermitent rapid, apoi eliberați-l. (Consultați "Imprimarea unui raport pentru mașină" la pagina 54.)
Imprimarea unei coli de curățare^b	În modul disponibil, apăsați și mențineți acest buton circa 10 secunde, până când ledul de stare se aprinde intermitent lent, apoi eliberați-l. (Consultați "Curățarea interiorului" la pagina 54.)
Anularea unei lucrări de imprimare	Apăsați  (butonul de revocare) în timpul imprimării. Ledul roșu clipește în timp ce lucrarea de imprimare este ștearsă atât din mașină cât și din computer, apoi mașina revine în modul disponibil. Această operație poate dura un timp, în funcție de dimensiunea lucrării de imprimare.
Imprimare manuală	Apăsați  (butonul de revocare) de fiecare dată când încărcați o coală de hârtie în tava manuală când selectați Alimentator manual pentru Sursă în aplicația dvs. software.

a. Când imprimați o pagină demo pentru Phaser 3140 și Phaser 3155, pe aceeași pagină sunt incluse informațiile referitoare la configurare.

b. Doar pentru Phaser 3160B și Phaser 3160N.

(Butonul de alimentare)

Acest buton trebuie utilizat pentru a porni/opri mașina. Când mașina nu este utilizată, aceasta va intra automat în modul de economisire a energiei. (Consultați "Utilizarea caracteristicii de economie de energie" la pagina 35.)

Pornirea mașinii

1. Conectați cablul de alimentare.
2. Apăsați  (pornire) pe panoul de control.

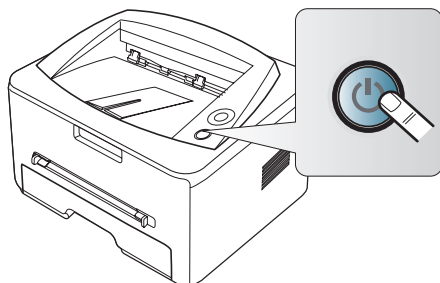

Noțiuni de bază

Acest capitol vă prezintă instrucțiuni pas cu pas pentru configurarea mașinii conectate la USB și a software-ului.

Acest capitol include:

- Configurarea echipamentului
 - Imprimarea unei pagini demonstrative
 - Software furnizat
- Cerințe de sistem
 - Instalarea driverului pentru mașina conectată la USB
 - Partajarea mașinii local

Configurarea echipamentului

Această secțiune indică etapele pentru configurarea echipamentului după cum este explicat în Ghidul de instalare rapidă. Asigurați-vă că citiți Ghidul de instalare rapidă înainte și urmați pașii de mai jos:

1. Selectați un loc stabil.

Alegeți un loc neted și stabil, cu spațiu adecvat pentru circulația aerului. Asigurați un spațiu suplimentar necesar deschiderii capacelor și tăvilor. Zona trebuie să fie bine ventilată și departe de lumina directă a soarelui sau de sursele de căldură, frig și umiditate. Nu așezați mașina aproape de marginile biroului sau ale mesei.

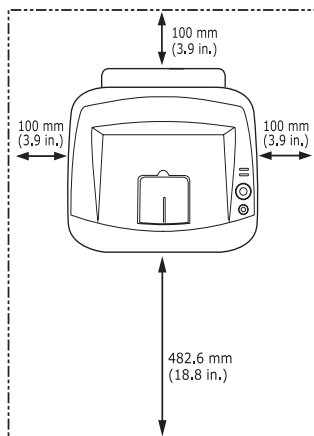

Imprimarea este adecvată la altitudini sub 1.000 m. A se vedea setarea pentru altitudine pentru optimizarea imprimării. (Consultați "Reglarea de altitudine" la pagina 34.)

Plasați mașina pe o suprafață netedă, stabilă, astfel încât să nu existe nicio înclinație mai mare de 2 mm. În caz contrar, calitatea imprimării poate fi afectată.

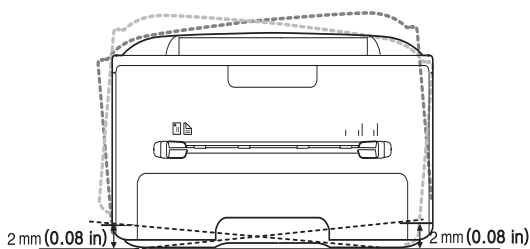

2. Despachetați mașina și verificați toate elementele incluse.
3. Îndepărtați banda ce fixează tava de hârtie.

4. Îndepărtați banda de sigilare a tonerului.

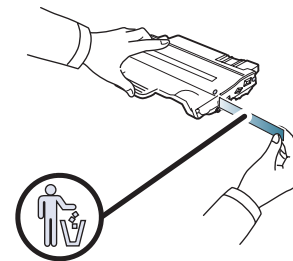

5. Instalați cartușul de toner.
6. Încărcați hârtie. (Consultați "Încărcarea hârtiei în tavă" la pagina 37.)
7. Asigurați-vă de conectarea tuturor cablurilor la mașină.
8. Porniți mașina apăsând (butonul de pornire).

Acest echipament este nefuncțional întreruperea alimentării de la rețea.

Imprimarea unei pagini demonstrative

Imprimați o pagină de probă pentru a vă asigura că aparatul funcționează corect.

Pentru a imprima o pagină de probă:

În modul disponibil, apăsați și mențineți apăsat (butonul de revocare) circa 2 secunde, apoi eliberați-l.

Software furnizat

Trebuie să instalați software-ul de imprimantă utilizând CD-ul livrat, după ce ați configurat mașina și ați conectat-o la computerul dvs. CD-ROM-ul vă furnizează următorul software.

SO	CUPRINS
Windows	<ul style="list-style-type: none">• Driverul imprimantei: utilizați acest driver pentru a beneficia integral de avantajele caracteristicilor aparatului.• Monitor stare: acest program vă permite să monitorizați starea mașinii și vă alertează când survine o eroare în timpul imprimării.• Utilitar setări imprimantă (doar pentru Phaser 3160B, Phaser 3160N): acest program vă permite să configurați alte opțiuni ale imprimantei de pe desktopul computerului dvs.• SetIP (doar pentru Phaser 3160N): utilizați acest program pentru a seta adresele TCP/IP ale mașinii dvs.
Macintosh	<ul style="list-style-type: none">• Driverul imprimantei: utilizați acest driver pentru a beneficia integral de avantajele caracteristicilor aparatului.• Printer Settings Utility (doar pentru Phaser 3160B, Phaser 3160N): acest program vă permite să configurați alte opțiuni ale imprimantei de pe desktopul computerului dvs.• SetIP (doar pentru Phaser 3160N): utilizați acest program pentru a seta adresele TCP/IP ale mașinii dvs.
Linux	<ul style="list-style-type: none">• Unified Linux Driver: utilizați acest driver pentru a beneficia integral de avantajele caracteristicilor aparatului.• Printer Settings Utility (doar pentru Phaser 3160B, Phaser 3160N): acest program vă permite să configurați alte opțiuni ale imprimantei de pe desktopul computerului dvs.• SetIP (doar pentru Phaser 3160N): utilizați acest program pentru a seta adresele TCP/IP ale mașinii dvs.

Cerințe de sistem

Înainte de a începe, asigurați-vă că sistemul dvs. îndeplinește următoarele cerințe:

Windows

Mașina acceptă următoarele sisteme de operare Windows.

SISTEM DE OPERARE	CERINȚĂ (RECOMANDAT)		
	CPU	RAM	SPAȚIU LIBER PE HARD DISK
Windows 2000	Pentium II 400 MHz (Pentium III 933 MHz)	64 MB (128 MB)	600 MO
Windows XP	Pentium III 933 MHz (Pentium IV 1 GHz)	128 MB (256 MB)	1,5 GB
Windows Server 2003	Pentium III 933 MHz (Pentium IV 1 GHz)	128 MB (512 MB)	De la 1,25 la 2 GB
Windows Server 2008	Pentium IV 1 GHz (Pentium IV 2 GHz)	512 MB (2.048 MB)	10 GB
Windows Vista	Pentium IV 3 GHz	512 MB (1.024 MB)	1,5 GB



- Internet Explorer 5.0 sau o versiune ulterioară este cerința minimă pentru toate sistemele de operare Windows.
- Utilizatorii care au drepturi de administrator pot instala software-ul.
- **Windows Terminal Services** este compatibil cu această mașină.

Macintosh

SISTEM DE OPERARE	CERINȚE (RECOMANDATE)		
	CPU	RAM	SPAȚIU LIBER PE HARD DISK
Mac OS X 10.3 – 10.4	<ul style="list-style-type: none">• Procesoare Intel• PowerPC G4/G5	<ul style="list-style-type: none">• 128 MB pentru un Mac bazat pe PowerPC (512 MB)• 512 MB pentru un Mac bazat pe Intel (1 GB)	1 GB
Mac OS X 10.5	<ul style="list-style-type: none">• Procesoare Intel• PowerPC G4/G5 de 867 MHz sau mai rapid	512 MB (1 GB)	1 GB
Mac OS X 10.6	<ul style="list-style-type: none">• Procesoare Intel	1 GB (2 GB)	1 GB

Linux

ELEMENT	CERINȚE
Sistem de operare	RedHat Enterprise Linux WS 4, 5 (32/64 biți) Fedora Core 2 – 10 (32/64 biți) SuSE Linux 9.1 (32 biți) OpenSuSE 9.2, 9.3, 10.0, 10.1, 10.2, 10.3, 11.0, 11.1 (32/64 biți) Mandrake 10.0, 10.1 (32/64 biți) Mandriva 2005, 2006, 2007, 2008, 2009 (32/64 biți) Ubuntu 6.06, 6.10, 7.04, 7.10, 8.04, 8.10 (32/64 biți) SuSE Linux Enterprise Desktop 9, 10 (32/64 biți) Debian 3.1, 4.0, 5.0 (32/64 biți)
CPU	Pentium IV 2,4 GHz (IntelCore2)
RAM	512 MB (1.024 MB)
Spațiu liber pe hard disk	1 GB (2 GB)

Instalarea driverului pentru mașina conectată la USB

O mașină conectată local este o mașină conectată direct la computer printr-un cablu USB. Dacă mașina este conectată la o rețea, ignorați pașii următori și continuați instalarea driverului mașinii conectate la rețea. (Consultați "Instalarea driverelor pentru mașina conectată la rețea" la pagina 28.)



 Utilizați doar un cablu USB mai scurt de 3 m.

Windows

Puteți instala software-ul mașinii folosind metoda tipică sau personalizând instalarea.

Pașii de mai jos sunt recomandați pentru majoritatea utilizatorilor care utilizează o mașină conectată direct la computerul dvs. Vor fi instalate toate componentele necesare pentru operațiile mașinii.

1. Asigurați-vă că mașina este conectată la computerul dvs. și este alimentată cu curent electric.

 Dacă fereastra **Expert hardware nou detectat** apare în timpul procedurilor de instalare, faceți clic pe  din colțul dreapta sus al căsuței pentru a închide fereastra sau faceți clic pe **Revocare**.

2. Introduceți CD-ul furnizat cu software-ul în unitatea CD-ROM.
În mod normal, CD-ul cu software va rula automat și fereastra de instalare a aplicației software va fi afișată.

3. Faceți clic pe **Instalare software**.



Dacă este necesar, selectați o limbă din lista derulantă.

- Dacă nu este afișată fereastra de instalare, faceți clic pe **Start**, apoi pe **Executare**. Tastați X:\Setup.exe, înlocuind „X” cu litera care reprezintă unitatea dvs. CD-ROM. Faceți clic pe **OK**.
- Dacă utilizați Windows Vista, faceți clic pe **Start** > **Toate programele** > **Accesorii** > **Executare**.
Tastați X:\Setup.exe, înlocuind „X” cu litera care corespunde unității dumneavoastră de hard disk și apoi faceți clic pe **OK**.
- Dacă fereastra **Redare automată** este afișată în Windows Vista, faceți clic pe **Executare Setup.exe** în câmpul **Instalare sau executare program** și faceți clic pe **Continuare** în ferestrele **Control cont utilizator**.

4. Selectați **Tipică** pentru instalarea obișnuită a imprimantei locale. Apoi, faceți clic pe **Următ.**

 Instalarea Partic. vă permite să selectați conexiunea mașinii și componenta individuală pentru instalare. Urmați ghidul din fereastră.



 Dacă mașina nu este conectată la computer, va apărea

următoarea fereastră.



- După ce conectați mașina, faceți clic pe **Următor**.
 - Dacă nu doriți să conectați imprimanta acum, faceți clic pe Next, apoi pe No din ecranul următor. Instalarea va începe și nu va fi imprimată nicio pagină de test la sfârșitul instalării.
 - Fereastra de instalare care apare în acest Ghid al utilizatorului poate să difere, în funcție de mașină și de interfața utilizată.
5. După terminarea instalării, va apărea o fereastră în care sunteți întrebat dacă doriți să fie imprimată o pagină de test. Dacă doriți să imprimați o pagină de test, selectați caseta de validare și faceți clic pe **Următor**. În caz contrar, faceți clic pe **Următor**, și săriți la pasul 7.
 6. Dacă pagina de test se imprimă corect, faceți clic pe **Da**. Dacă nu, faceți clic pe **Nu** pentru a o imprima din nou.
 7. Faceți clic pe **Terminare**.
-  Dacă driverul imprimantei nu funcționează corespunzător, urmați pașii de mai jos pentru a-l repara sau reinstala.
- a) Asigurați-vă că mașina este conectată la computer și este pornită.
 - b) Din meniul **Start**, selectați **Programe** sau **Toate programele > numele driverului imprimantei dvs. > Întreținere**.
 - c) Selectați opțiunea dorită și urmați instrucțiunile din fereastră.

Macintosh



CD-ROM-ul ce conține aplicația software, livrat împreună cu mașina dvs., vă pune la dispoziție fișierul PPD care vă permite să utilizați driverul CUPS sau driverul Apple LaserWriter pentru imprimarea de pe un calculator Macintosh.

1. Asigurați-vă că mașina este conectată la computerul dvs. și este alimentată cu curent electric.
2. Introduceți CD-ul furnizat cu software-ul în unitatea CD-ROM.
3. Faceți dublu clic pe pictograma CD-ROM care apare pe desktopul Macintosh.
4. Faceți dublu clic pe directorul **MAC_Installer**.
5. Faceți dublu clic pe pictograma **Installer OS X**.
6. Introduceți parola și faceți clic pe **OK**.
7. Se deschide fereastra Xerox Installer. Faceți clic pe **Continue**.
8. Selectați **Easy Install** și faceți clic pe **Install**. Pentru majoritatea utilizatorilor se recomandă opțiunea **Easy Install**. Vor fi instalate toate componentele necesare pentru operațiile mașinii.
Dacă selectați **Custom Install**, puteți alege care componente se vor instala.
9. Când apare mesajul care vă avertizează că toate aplicațiile de pe computer se vor închide, faceți clic pe **Continue**.

10. După terminarea instalării, faceți clic pe **Quit**.
 11. Deschideți directorul **Applications > Utilities > Print Setup Utility**.
 - Pentru Mac OS X 10.5 – 10.6, deschideți folderul **Applications > System Preferences** și faceți clic pe **Print & Fax**.
 12. Faceți clic pe **Add** pe **Printer List**.
 - Pentru Mac OS X 10.5 – 10.6, faceți clic pe pictograma „+”; va apărea o fereastră de afișare.
 13. Pentru Mac OS X 10.3, selectați fila **USB**.
 - Pentru Mac OS X 10.4, faceți clic **Default Browser** și găsiți conexiunea USB.
 - Pentru Mac OS X 10.5 – 10.6, faceți clic pe **Default** și găsiți conexiunea USB.
 14. Pentru Mac OS X 10.3, dacă selectarea automată nu funcționează corect, selectați **Xerox** în **Printer Model** și numele mașinii dvs. în **Model Name**.
 - Pentru Mac OS X 10.4, dacă selectarea automată nu funcționează corect, selectați **Xerox** în **Print Using** și numele mașinii dvs. în **Model**.
 - Pentru Mac OS X 10.5 – 10.6, dacă selectarea automată nu funcționează corect, selectați **Select a driver to use...** și numele mașinii dvs. în **Print Using**.Mașina dvs. apare în **Printer List** și este setată ca mașină implicită.
 15. Faceți clic pe **Add**.
-  Dacă driverul imprimantei nu funcționează corect, dezinstalați driverul și reinstalați-l.
- Urmați pașii de mai jos pentru a dezinstala driverul pentru Macintosh.
- a) Asigurați-vă că mașina este conectată la computerul dvs. și este alimentată cu curent electric.
 - b) Introduceți CD-ul furnizat cu software-ul în unitatea CD-ROM.
 - c) Faceți dublu clic pe pictograma CD-ROM afișată pe desktop-ul Macintosh.
 - d) Faceți dublu clic pe directorul **MAC_Installer**.
 - e) Faceți dublu clic pe pictograma **Installer OS X**.
 - f) Introduceți parola și faceți clic pe **OK**.
 - g) Se deschide fereastra Xerox Installer. Faceți clic pe **Continue**.
 - h) Selectați **Uninstall** și faceți clic pe **Uninstall**.
 - i) Când apare mesajul care vă avertizează că toate aplicațiile de pe computer se vor închide, faceți clic pe **Continue**.
 - j) După terminarea dezinstalării, faceți clic pe **Quit**.

Linux

Urmați pașii de mai jos pentru a instala driverul pentru Linux. În timpul instalării driverului, pachetul Unified Linux Driver va fi instalat și el automat.

-  CD-ROM-ul furnizat vă pune la dispoziție pachetul Unified Linux Driver pentru utilizarea facilă a mașinii dvs. cu un computer Linux în instrumentul de gestionare bazat pe UI. (Consultați "Utilizarea Unified Linux Driver Configurator" la pagina 52.)
1. Asigurați-vă că mașina este conectată la computerul dvs. și este alimentată cu curent electric.
 2. Atunci când apare fereastra **Administrator Login**, tastați rădăcina în câmpul **Login** și introduceți parola sistemului.
-  Trebuie să vă autentificați ca super user (root) pentru a instala software-ul de mașină. Dacă nu sunteți superutilizator, cereți ajutorul administratorului de sistem.

3. Introduceți CD-ul furnizat cu software-ul în unitatea CD-ROM. CD-ul cu software-ul va rula automat.

În cazul în care CD-ul nu rulează automat, faceți clic pe pictograma  aflată în partea de jos a desktopului. Când apare ecranul Terminal, introduceți următoarele:

În cazul în care CD-ul este master secundar și adresa de montare este /mnt/cdrom,

```
[root@localhost root]#mount -t iso9660 /dev/hdc /mnt/cdrom
```

```
[root@localhost root]#cd /mnt/cdrom/Linux
```

```
[root@localhost Linux]#./install.sh
```

Dacă tot nu ați reușit să rulați CD-ul software, tastați următoarele în secvență:

```
[root@localhost root]#umount /dev/hdc
```

```
[root@localhost root]#mount -t iso9660 /dev/hdc /mnt/cdrom
```

 Programul de instalare se execută automat dacă aveți instalat și configurat un pachet software pentru execuție automată.

4. Atunci când este afișat ecranul de întâmpinare, faceți clic pe **Next**.



5. După terminarea instalării, faceți clic pe **Finish**.

Pentru confortul dumneavoastră, programul de instalare a adăugat pictograma de desktop Configurator driver unificat și grupul Driver Unificat în meniul sistemului. Dacă aveți dificultăți, consultați ajutorul pe ecran care este disponibil prin intermediul meniului sistemului sau care poate fi apelat prin intermediul aplicațiilor Windows din pachetul de drivere, cum ar fi **Unified Driver Configurator** sau **Image Manager**.

-  Instalarea driverului în modul text:
- Dacă nu utilizați interfața grafică sau nu ați reușit instalarea driverului, trebuie să utilizați driverul în mod text.
 - Urmăți pașii de la 1 la 3, introduceți [root@localhost Linux]# ./install.sh. Urmăți instrucțiunile de pe ecranul terminalului. Instalarea este finalizată.
 - Când doriți să dezinstalați driverul, urmați instrucțiunile de instalare de mai sus, dar introduceți [root@localhost Linux]# ./uninstall.sh pe ecranul terminalului.

 Dacă driverul imprimantei nu funcționează corect, dezinstalați driverul și reinstalați-l.

Urmăți pașii de mai jos pentru a dezinstala driverul pentru Linux.

- a) Asigurați-vă că mașina este conectată la computerul dvs. și este alimentată cu curent electric.

- b) Atunci când este afișată fereastra **Administrator Login**, tastați „root” în câmpul **Login** și introduceți parola de sistem. Trebuie să vă conectați ca superutilizator (root) pentru a dezinstala driverul de imprimantă. Dacă nu sunteți superutilizator, cereți ajutorul administratorului de sistem.
- c) Introduceți CD-ul furnizat cu software-ul în unitatea CD-ROM. CD-ul cu software-ul va rula automat. În cazul în care CD-ul nu rulează automat, faceți clic pe pictograma  aflată în partea de jos a desktopului. Când apare ecranul Terminal, tastați:
- În cazul în care CD-ul este master secundar și adresa de montare este /mnt/cdrom,
- ```
[root@localhost root]#mount -t iso9660 /dev/hdc /mnt/cdrom
```
- ```
[root@localhost root]#cd /mnt/cdrom/Linux
```
- ```
[root@localhost Linux]#./uninstall.sh
```
- Programul de instalare se execută automat dacă aveți instalat și configurat un pachet software pentru execuție automată.
- d) Faceți clic pe **Uninstall**.
- e) Faceți clic pe **Next**.
- f) Faceți clic pe **Finish**.

## Partajarea mașinii local

Urmăți pașii de mai jos pentru a seta computerele să partajeze local mașina dvs.

În cazul în care calculatorul Gazdă este conectat direct la mașina cu cablu USB și este, de asemenea, conectat la mediul de rețea locală, calculatorul client conectat la rețeaua locală poate utiliza pentru a imprima mașina partajată prin calculatorul gazdă.

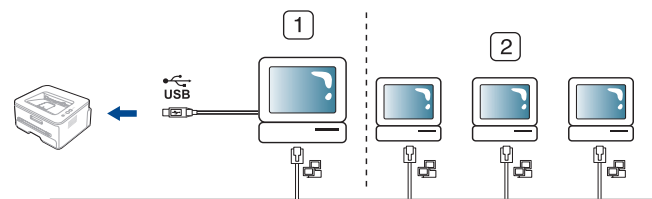

|   |                     |                                                                                 |
|---|---------------------|---------------------------------------------------------------------------------|
| 1 | Calculator gazdă    | Un calculator care este conectat direct la mașină prin cablu USB.               |
| 2 | Calculatoare client | Computere care utilizează mașina partajată prin intermediul computerului gazdă. |

## Windows

### Configurarea unui computer gazdă

1. Faceți clic pe meniul **Start** din Windows.
2. Pentru Windows 2000, selectați **Setări > Imprimante**.
  - Pentru Windows XP/2003, selectați **Panou de control > Imprimante și faxuri**.
  - Pentru Windows 2008/Vista, selectați **Panou de control > Hardware ?i sunet > Imprimante**.
3. Faceți dublu clic pe pictograma driverului imprimantei dvs.
4. Din meniul **Imprimantă**, selectați **Partajare...**
5. Bifați **Se partajează această imprimantă**.
6. Completați câmpul **Nume partajare**. Faceți clic pe **OK**.

## Configurarea unui computer client

1. Faceți clic pe meniul **Start** din Windows.
2. Selectați **Toate programele > Accesorii > Windows Explorer**.
3. Introduceți adresa de IP a calculatorului gazdă în bara de adrese și apăsați pe Enter de pe tastatură.



 În cazul în care computerul gazdă necesită **Nume utilizator** și **Parolă**, completați ID-ul de utilizator și parola de cont pentru computerul gazdă.

4. Faceți clic dreapta pe pictograma imprimantei pe care doriți să o partajați și selectați **Conectare**.
5. Dacă apare un mesaj de configurare finalizată, faceți clic pe **OK**.
6. Deschideți fișierul pe care doriți să îl imprimați și începeți imprimarea.

## Macintosh

 Următorii pași sunt pentru Mac OS X 10.5 – 10.6. Consultați Mac Help pentru alte versiuni ale sistemului de operare.

### Configurarea unui computer gazdă

1. Instalați driverul de imprimantă. (Consultați "Macintosh" la pagina 25.)
2. Deschideți directorul **Applications System Preferences** și faceți clic pe **Print & Fax**.
3. Selectați imprimanta pe care o partajați din **Printers list**.
4. Selectați **Share this printer**.

### Configurarea unui computer client

1. Instalați driverul de imprimantă. (Consultați "Macintosh" la pagina 25.)
2. Deschideți directorul **Applications System Preferences** și faceți clic pe **Print & Fax**.
3. Faceți clic pe pictograma „+”.  
Apare o fereastră de afișare indicând numele imprimantei partajate.
4. Selectați mașina dvs. și faceți clic pe **Add**.

# Configurarea rețelei (doar pentru Phaser 3160N)

Acest capitol vă prezintă instrucțiuni pas cu pas pentru configurarea mașinii conectate la rețea și a software-ului.

## Acest capitol include:

- Mediu de rețea
- Prezentarea programelor de rețea utile
- Instalarea driverelor pentru mașina conectată la rețea
- Utilizarea unei rețele prin fir
- Configurarea IPv6

## Mediu de rețea

Trebuie să configurați protocoalele de rețea pe mașină, pentru a o utiliza ca mașină de rețea.

Următorul tabel prezintă mediile de rețea acceptate de mașină:

| ELEMENT                    | CERINȚE                                                                                                                                                                                                                                                                                                                                       |
|----------------------------|-----------------------------------------------------------------------------------------------------------------------------------------------------------------------------------------------------------------------------------------------------------------------------------------------------------------------------------------------|
| Interfață de rețea         | Ethernet 10/100 Base-TX                                                                                                                                                                                                                                                                                                                       |
| Sistem de operare de rețea | <ul style="list-style-type: none"><li>• Windows 2000/XP/2003/2008/Vista</li><li>• Diverse sisteme de operare Linux</li><li>• Mac OS X 10.3 – 10.6</li></ul>                                                                                                                                                                                   |
| Protocoale de rețea        | <ul style="list-style-type: none"><li>• TCP/IPv4</li><li>• DHCP, BOOTP, Static</li><li>• DNS, WINS, Bonjour, SLP, UPnP</li><li>• Imprimare TCP/IP standard (RAW), LPR, IPP</li><li>• SNMPv 1/2/3, HTTP, IPSec</li><li>• TCP/IPv6 (DHCP, DNS, RAW, LPR, SNMPv 1/2/3, HTTP, IPSec)<br/>(Consultați "Configurarea IPv6" la pagina 32.)</li></ul> |

## Prezentarea programelor de rețea utile

Există mai multe programe disponibile pentru a configura setările de rețea cu ușurință în mediul de rețea. În special pentru administratorul de rețea, este posibilă administrarea mai multor mașini în rețea.

Înainte să utilizați programele de mai jos, setați mai întâi adresa IP.

## CentreWare IS (doar pentru Phaser 3160N)

Server web încorporat în mașina dvs. de rețea, care vă permite să:

- Configurați parametrii de rețea necesari pentru ca mașina să se conecteze la diverse medii de rețea.
- Particularizați setările mașinii.  
(Consultați "Utilizarea CentreWare IS (doar pentru Phaser 3160N)" la pagina 50.)

## SetIP

Acest program utilitar vă permite să selectați o interfață de rețea și să configurați manual adresele IP utilizate cu protocolul TCP/IP. (Consultați "Setarea IP utilizând programul SetIP (Windows)" la pagina 30, "Setarea IP utilizând programul SetIP (Macintosh)" la pagina 31 sau "Setarea IP utilizând programul SetIP (Linux)" la pagina 31.)

 TCP/IPv6 nu este acceptat de acest program.

## Instalarea driverelor pentru mașina conectată la rețea

### Windows

Puteți configura driverul de rețea al mașinii urmând pașii de mai jos. Acest lucru este recomandat pentru majoritatea utilizatorilor. Vor fi instalate toate componentele necesare pentru operațiile mașinii.

1. Asigurați-vă că mașina este conectată la rețea și este alimentată cu curent electric. Lumina indicatoare verde trebuie să fie aprinsă.
2. Introduceți CD-ul furnizat cu software-ul în unitatea CD-ROM.  
În mod normal, CD-ul cu software va rula automat și fereastra de instalare a aplicației software va fi afișată.
3. Faceți clic pe **Instalare software**.

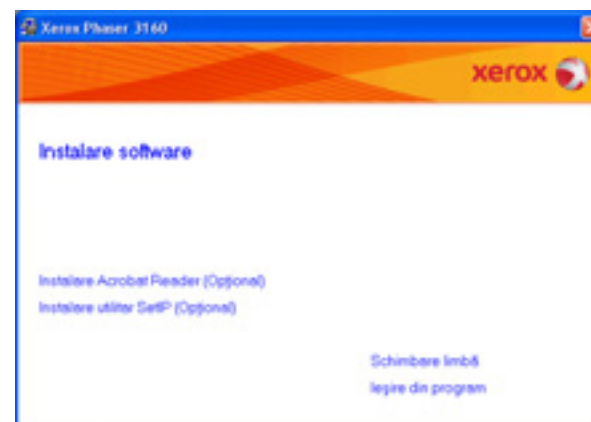

Dacă este necesar, selectați o limbă din lista derulantă.

- Dacă nu este afișată fereastra de instalare, faceți clic pe **Start**, apoi pe **Executare**. Tastați X:\Setup.exe, înlocuind „X” cu litera care reprezintă unitatea dvs. Faceți clic pe **OK**.

- Dacă utilizați Windows Vista, faceți clic pe **Start > Toate programele > Accesorii > Executare**. Tastați X:\Setup.exe, înlocuind „X” cu litera care corespunde unității dumneavoastră de hard disk și apoi faceți clic pe **OK**.
- Dacă fereastra **Redare automată** este afișată în Windows Vista, faceți clic pe **Executare Setup.exe** în câmpul **Instalare sau executare program** și faceți clic pe **Continuare** în ferestrele **Control cont utilizator**.

4. Selectați **Instalare tipică pentru o imprimantă de rețea**. Apoi, faceți clic pe **Următ.**

-  Instalare particularizată vă permite să selectați conexiunea mașinii și componenta individuală pentru instalare. Urmăriți ghidul din fereastră.



5. Este afișată lista imprimantelor disponibile în rețea. Selectați din listă imprimanta pe care doriți să o instalați și faceți clic pe **Următ.**



- Dacă imprimanta dvs. nu se află în listă, faceți clic pe **Actualiz.** pentru a actualiza lista sau selectați **Adăugare port TCP/IP** pentru a adăuga imprimanta dvs. în rețea. Pentru a adăuga imprimanta în rețea, introduceți numele portului și adresa IP pentru imprimantă.
- Pentru a verifica adresa IP a imprimantei dumneavoastră, imprimați o pagină cu Configurația rețelei. Apăsând Ⓞ (butonul de revocare) timp de 7 secunde și apoi eliberându-l. (Exemplul de Adresă IP este 13.121.52.104.)
- Pentru a găsi o imprimantă partajată în rețea (calea UNC), selectați **Imprimantă partajată (UNC)** și introduceți manual numele partajat sau căutați o imprimantă partajată făcând clic pe butonul **Răsfoire**.

-  Dacă nu puteți găsi mașina dvs. în rețea, dezactivați paravanul de protecție și faceți clic pe **Actualiz.**

Pentru sistemul de operare Windows, faceți clic pe **Start > Panou de control** și porniți paravanul de protecție Windows și setați această opțiune ca neactivată. Pentru alte sisteme de operare, consultați ghidurile online respective.

6. După terminarea instalării, faceți clic pe **Finish**. Dacă doriți să imprimați o pagină de test, selectați caseta de validare.
7. Dacă pagina de test se imprimă corect, faceți clic pe **Da**. Dacă nu, faceți clic pe **Nu** pentru a o imprima din nou.
8. Faceți clic pe **Terminare**.

-  • După configurarea driverului, puteți activa paravanele de protecție.
- Dacă driverul de imprimantă nu funcționează corespunzător după finalizarea configurării, reparați-l sau reinstalați-l. (Consultați "Instalarea driverului pentru mașina conectată la USB" la pagina 24.)

## Macintosh

1. Asigurați-vă că mașina este conectată la rețeaua dvs. și este alimentată cu curent electric. De asemenea, trebuie să fi fost setată adresa IP a mașinii.
2. Introduceți CD-ul furnizat cu software-ul în unitatea CD-ROM.
3. Faceți dublu clic pe pictograma CD-ROM care apare pe desktopul Macintosh.
4. Faceți dublu clic pe directorul **MAC\_Installer**.
5. Faceți dublu clic pe pictograma **Installer OS X**.
6. Introduceți parola și faceți clic pe **OK**.
7. Se deschide fereastra Xerox Installer. Faceți clic pe **Continue**.
8. Selectați **Easy Install** și faceți clic pe **Install**. Pentru majoritatea utilizatorilor se recomandă opțiunea **Easy Install**. Vor fi instalate toate componentele necesare pentru operațiile mașinii.
  - Dacă selectați **Custom Install**, puteți alege care componente se vor instala.
9. Apare mesajul care vă avertizează că toate aplicațiile de pe computer se vor închide. Faceți clic pe **Continue**.
10. După terminarea instalării, faceți clic pe **Quit**.
11. Deschideți directorul **Applications > Utilities > Print Setup Utility**.
  - Pentru Mac OS X 10.5 – 10.6, deschideți folderul **Applications > System Preferences** și faceți clic pe **Print & Fax**.
12. Faceți clic pe **Add** pe **Printer List**.
  - Pentru Mac OS X 10.5 – 10.6, faceți clic pe pictograma „+”; va apărea o fereastră de afișare.
13. Pentru Mac OS X 10.3, selectați fila **IP Printing**.
  - Pentru Mac OS X 10.4, faceți clic pe **IP Printer**.
  - Pentru Mac OS X 10.5 – 10.6, faceți clic pe **IP**.
14. Selectați **Socket/HP Jet Direct** în **Printer Type**.

 Atunci când imprimați un document care conține multe pagini, performanțele imprimării pot fi îmbunătățite selectând **Socket** pentru opțiunea **Printer Type**.
15. Introduceți adresa IP a mașinii în câmpul **Printer Address**.
16. Introduceți numele cozii de imprimare în câmpul **Queue Name**. Dacă nu puteți determina numele cozii de imprimare pentru serverul dvs. de mașină, încercați mai întâi să utilizați coada de imprimare implicită.
17. Pentru Mac OS X 10.3, dacă selectarea automată nu funcționează corect, selectați **Xerox** în **Printer Model** și numele mașinii dvs. în **Model Name**.
  - Pentru Mac OS X 10.4, dacă selectarea automată nu funcționează corect, selectați **Xerox** în **Print Using** și numele mașinii dvs. în **Model**.

- Pentru Mac OS X 10.5 – 10.6, dacă selectarea automată nu funcționează corect, selectați **Select a driver to use...** și numele mașinii dvs. în **Print Using**.

Mașina dvs. apare în **Printer List** și este setată ca mașină implicită.

#### 18. Faceți clic pe **Add**.

 Dacă driverul imprimantei nu funcționează corect, dezinstalați driverul și reinstalați-l.

Urmați pașii de mai jos pentru a dezinstala driverul pentru Macintosh.

- Asigurați-vă că mașina este conectată la computerul dvs. și este alimentată cu curent electric.
- Introduceți CD-ul furnizat cu software-ul în unitatea CD-ROM.
- Faceți dublu clic pe pictograma CD-ROM afișată pe desktop-ul Macintosh.
- Faceți dublu clic pe directorul **MAC\_Installer**.
- Faceți dublu clic pe pictograma **Installer OS X**.
- Introduceți parola și faceți clic pe **OK**.
- Se deschide fereastra Xerox Installer. Faceți clic pe **Continue**.
- Selectați **Uninstall** și faceți clic pe **Uninstall**.
- Când apare mesajul care vă avertizează că toate aplicațiile de pe computer se vor închide, faceți clic pe **Continue**.
- După terminarea dezinstalării, faceți clic pe **Quit**.

## Linux

- Asigurați-vă că mașina este conectată la rețeaua dvs. și este alimentată cu curent electric. De asemenea, trebuie să fi fost setată adresa IP a mașinii.
- Introduceți CD-ul furnizat cu software-ul în unitatea CD-ROM.
- Faceți dublu clic pe pictograma CD-ROM afișată pe desktop-ul Linux.
- Faceți dublu clic pe directorul **Linux**.
- Faceți dublu clic pe pictograma **install.sh**.
- Se deschide fereastra Xerox Installer. Faceți clic pe **Continue**.
- Se deschide fereastra Add printer wizard. Faceți clic pe **Next**.
- Selectați imprimanta din rețea și faceți clic pe butonul **Search**.
- Adresa IP a imprimantei și numele modelului apar în câmpul listă.
- Selectați mașina dvs. și faceți clic pe **Next**.

## Utilizarea unei rețele prin fir

Trebuie să configurați protocoalele de rețea de la mașină pentru a o utiliza în rețea. Acest capitol vă va prezenta cum se realizează ușor acest lucru.

Puteți să utilizați rețeaua după ce conectați cablul de rețea la un port corespunzător de pe mașina dvs.

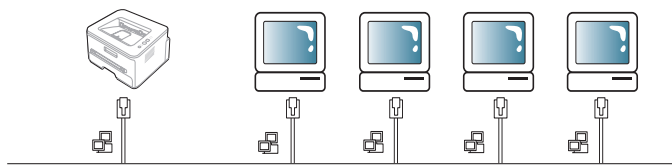

## Imprimarea unui raport de configurare a rețelei

Puteți să imprimați un **Raport de configurare a rețelei** de pe panoul de control al mașinii care va afișa setările de rețea curente ale mașinii. Aceasta vă va ajuta să configurați o rețea și să depanați probleme.

### Pentru a imprima raportul:

În modul disponibil, apăsați și mențineți apăsat  (butonul de revocare) circa 7 secunde. Puteți afla adresa MAC și adresa IP ale mașinii dvs.

De exemplu:

- Adresă IP: 192.0.0.192

|                 |   |                   |
|-----------------|---|-------------------|
| MAC Address     | : | 00:15:99:46:0D:15 |
| IP Address      | : | 192.0.0.192       |
| Subnet Mask     | : | 255.255.255.0     |
| Default Gateway | : | 192.0.0.192       |

## Setarea adresei IP

Mai întâi, trebuie să configurați o adresă IP pentru imprimare și gestionări de rețea. În cele mai multe cazuri va fi alocată automat o nouă adresă IP de către un server DHCP (Protocol de configurare dinamică a gazdei) aflat în rețea.

În câteva situații adresa IP trebuie setată manual. Aceasta este numită IP static și este adesea necesară în Intraneturile întreprinderilor din motive de securitate.

- **Alocarea adresei IP DHCP:** conectați mașina dvs. la rețea, conectați cablul de alimentare și așteptați câteva minute pentru ca serverul DHCP să aloce o adresă IP mașinii. Apoi, imprimați **Raport de configurare a rețelei** după cum s-a explicat mai sus. Dacă raportul arată că adresa IP s-a schimbat, alocarea a fost reușită. Veți vedea adresa IP nouă în raport.
- **Alocarea adresei IP statice:** utilizați programul SetIP pentru a modifica adresa IP de la computer. (Doar dacă nu doriți să utilizați DHCP.)

Într-un mediu de birou, vă recomandăm să contactați un administrator de rețea pentru a seta această adresă pentru dvs.

## Setarea IP utilizând programul SetIP (Windows)

Acest program este util pentru setarea manuală a adresei IP de rețea a mașinii dvs. utilizând adresa lui MAC pentru a comunica cu mașina. O adresă MAC este un număr de serie hardware al interfeței de rețea și poate fi găsită în **Raport de configurare a rețelei**.

Pentru utilizarea programului SetIP, dezactivați paravanul de protecție al computerului înainte de a continua prin efectuarea următoarelor operațiuni:

- Deschideți **Start > Toate programele > Panou de control**.
- Faceți dublu clic pe **Centru de securitate**.
- Faceți clic pe **Paravan de protecție Windows** în partea de jos a ecranului.
- Dezactivați paravanul de protecție.

## Instalarea programului

- Asigurați-vă că mașina este conectată la computerul dvs. și este alimentată cu curent electric.
- Introduceți CD-ul furnizat cu software-ul în unitatea CD-ROM.
  - În mod normal, CD-ul cu software va rula automat și fereastra de instalare va fi afișată.
  - Dacă nu este afișată fereastra de instalare, faceți clic pe **Start**, apoi pe **Executare**. Tastați X:\Setup.exe, înlocuind „X” cu litera care reprezintă unitatea dvs. Faceți clic pe **OK**.
  - Dacă utilizați Windows Vista, faceți clic pe **Start > Toate programele > Accesorii > Executare**.

Tastați X:\Setup.exe, înlocuind „X” cu litera care corespunde unității dumneavoastră de hard disk și apoi faceți clic pe **OK**.

- Dacă fereastra **Redare automată** este afișată în Windows Vista, faceți clic pe **Executare Setup.exe** în câmpul **Instalare sau executare program** și faceți clic pe **Continuare** în ferestrele **Control cont utilizator**.

3. Faceți clic pe **Instalare utilitar SetIP (Opțional)**.
4. Faceți clic pe **Next > Next**.
5. Faceți clic pe **Terminare**.

### Pornirea programului

1. Conectați mașina dvs. la rețea cu un cablu de rețea.
2. Porniți mașina.
3. Din meniul Windows **Start**, selectați **Toate programele > SetIP > SetIP**.
4. Faceți clic pe pictograma  (a treia din stânga) din fereastra SetIP pentru a deschide fereastra de configurare TCP/IP.
5. Introduceți noile informații pentru mașină în fereastra de configurare, după cum urmează. Într-o rețea intranet de întreprindere, s-ar putea să fie necesar ca aceste informații să vă fie alocate de un administrator de rețea înainte să continuați.
  - **Adresa MAC:** găsiți adresa MAC a mașinii din **Raportul de configurare a rețelei** și introduceți-l fără semnele (:). De exemplu, 00:15:99:29:51:A8 devine 0015992951A8.
  - **Adresa IP:** introduceți o adresă IP nouă pentru imprimanta dvs. De exemplu, dacă adresa IP a computerului este 192.168.1.150, introduceți 192.168.1.X. (X este un număr între 1 și 254, altul decât adresa computerului.)
  - **Mască de subrețea:** introduceți o mască de subrețea.
  - **Gateway implicit:** introduceți un gateway implicit.



6. Faceți clic pe **Se aplică** și apoi faceți clic pe **OK**. Mașina va imprima automat **Raportul de configurare a rețelei**. Confirmați că toate setările sunt corecte.
7. Faceți clic pe **leșire** pentru a închide programul SetIP.
8. Dacă este necesar, reporniți paravanul de protecție al computerului.

### Setarea IP utilizând programul SetIP (Macintosh)

Pentru utilizarea programului SetIP, dezactivați paravanul de protecție al computerului înainte de a continua prin efectuarea următoarelor operațiuni:

1. Deschideți **System Preferences**.
2. Faceți clic pe **Security**.
3. Faceți clic pe meniul **Firewall**.

4. Dezactivați firewall-ul.



Următoarele instrucțiuni pot varia pentru modelul dvs.

1. Conectați mașina dvs. la rețea cu un cablu de rețea.
2. Introduceți CD-ROM-ul de instalare și deschideți fereastra discului, selectați **MAC\_Installer > MAC\_Printer > SetIP > SetIPApplet.html**.
3. Faceți dublu clic pe fișier și **Safari** se va deschide automat, apoi selectați **Trust**. Browser-ul va deschide pagina **SetIPApplet.html** care indică informații privind numele imprimantei și adresa IP.
4. Faceți clic pe pictograma  (a treia din stânga) din fereastra SetIP pentru a deschide fereastra de configurare TCP/IP.
5. Introduceți noile informații pentru mașină în fereastra de configurare, după cum urmează. Într-o rețea intranet de întreprindere, s-ar putea să fie necesar ca aceste informații să vă fie alocate de un administrator de rețea înainte să continuați.
  - **Mac Address:** găsiți adresa MAC a mașinii din **Raportul de configurare a rețelei** și introduceți-l fără semnele (:). De exemplu, 00:15:99:29:51:A8 devine 0015992951A8.
  - **IP Address:** introduceți o adresă IP nouă pentru imprimanta dvs. De exemplu, dacă adresa IP a computerului este 192.168.1.150, introduceți 192.168.1.X. (X este un număr între 1 și 254, altul decât adresa computerului.)
  - **Subnet Mask:** introduceți o mască de subrețea.
  - **Default Gateway:** introduceți un gateway implicit.
6. Selectați **Apply**, apoi **OK** și **OK** din nou. Imprimanta va imprima automat raportul de configurare. Confirmați că toate setările sunt corecte. **leșiți din Safari**. Puteți închide și scoate CD-ROM-ul de instalare. Dacă este necesar, reporniți paravanul de protecție al computerului. Ați modificat cu succes adresa IP, masca de subrețea și adresa gateway.

### Setarea IP utilizând programul SetIP (Linux)

Programul SetIP trebuie să se fi instalat automat în timpul instalării driverului de imprimantă.

1. Imprimați raportul cu configurația de rețea a mașinii pentru a afla adresa MAC a imprimantei.
2. Accesați **/opt/Xerox/mfp/share/utils/**.
3. Faceți dublu clic pe fișierul **SetIPApplet.html**.
4. Faceți clic pentru a deschide fereastra de configurare TCP/IP.
5. Introduceți adresa MAC a plăcii de rețea, adresa IP, masca de subrețea, gateway-ul implicit, apoi faceți clic pe **Apply**.



Când introduceți adresa MAC, introduceți-o fără un semn două puncte (:).

6. Mașina imprimă raportul de configurare a rețelei. Confirmați că toate setările sunt corecte.
7. Închideți programul SetIP.

### Setare parametru de rețea

Puteți, de asemenea, să configurați diferitele setări de rețea prin programe de administrare a rețelei, cum ar fi **CentreWare IS**.

### Restabilirea setărilor implicite din fabrică

S-ar putea să fie necesar să resetați mașina la setările implicite din fabrică atunci când mașina pe care o utilizați este conectată la un mediu de rețea nou.

## Restabilirea setărilor implicite din fabrică utilizând CentreWare IS

1. Porniți un browser Web cum ar fi Internet Explorer, Safari sau Firefox și introduceți în fereastra browserului noua adresă IP a mașinii.  
De exemplu,

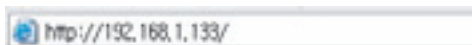



2. Când se deschide fereastra **CentreWare IS**, faceți clic pe **Properties > General**.
3. Faceți clic pe **Reset**. Apoi faceți clic pe butonul de dedesubt pentru a restabili setările implicite.



4. Opriti și porniti din nou mașina pentru a aplica setările.

## Configurarea IPv6

 **TCP/IPv6** este acceptat corect numai pentru Windows Vista sau versiuni mai recente.

 Dacă rețeaua IPv6 pare să nu funcționeze, aduceți toate setările de rețea la valorile implicite din fabrică și încercați din nou. (Consultați "Restabilirea setărilor implicite din fabrică" la pagina 31.)

Pentru a utiliza mediul de rețea IPv6, urmați procedura următoare pentru folosirea adresei IPv6:

Mașina este furnizată cu funcția IPv6 activată.

1. Conectați mașina dvs. la rețea cu un cablu de rețea.
2. Porniți mașina.
3. De la panoul de control al mașinii imprimați un **Raport de configurare a rețelei**, care va verifica adresele IPv6.
4. Pentru Windows 2000, selectați **Setări > Imprimante**.
  - Pentru Windows XP/2003, selectați **Panou de control > Imprimante și faxuri**.
  - Pentru Windows 2008/Vista, selectați **Panou de control > Hardware ?i sunet > Imprimante**.
5. Faceți clic pe **Adăugare imprimantă locală** din fereastra **Adăugare imprimantă**.
  - a) Creați un port nou.
  - b) Selectați standardul TCP/IP.
  - c) Introduceți adresa IPv6.
  - d) Urmăriți instrucțiunile de bază.
  6. Urmăriți instrucțiunile din fereastră.

 Dacă mașina nu funcționează în mediul de rețea, activați IPv6. Consultați secțiunea următoare.

## Imprimarea unui raport de configurare a rețelei

Puteți să imprimați un **Raport de configurare a rețelei** de pe panoul de control al mașinii care va afișa setările de rețea curente ale mașinii. Aceasta vă va ajuta să configurați o rețea și să depanați probleme.

### Pentru a imprima raportul:

În modul disponibil, apăsați și mențineți apăsat  (butonul de revocare) circa 7 secunde. Puteți afla adresa MAC și adresa IP ale mașinii dvs.

De exemplu:

- Adresă MAC: 00:15:99:41:A2:78
- Adresă IP: 192.0.0.192

## Setarea adreselor IPv6

Pentru imprimare și administrarea în rețea, mașina acceptă următoarele adrese IPv6.

- **Link-local Address:** adresă locală IPv6 autoconfigurată. (Adresa începe cu FE80.)
- **Stateless Address:** adresă IPv6 configurată automat de un router de rețea.
- **Stateful Address:** adresă IPv6 configurată de un server DHCPv6.
- **Manual Address:** adresă IPv6 configurată manual de utilizator.

## Configurarea manuală a adresei

1. Porniți un browser Web cum ar fi Internet Explorer care accepta adresarea IPv6 ca pe un URL. (Consultați "Utilizarea CentreWare IS (doar pentru Phaser 3160N)" la pagina 50.)

 Adresa trebuie închisă între paranteze „[]”.

 Pentru IPv4, introduceți adresa IPv4 (http://xxx.xxx.xxx.xxx) în câmpul de adresă și apăsați tasta Enter sau faceți clic pe **Salt**.

2. Când se deschide fereastra **CentreWare IS**, faceți clic pe **Properties > Protocol**.
3. Faceți clic pe **TCP/IP**.
4. Activați **Manual Address** din secțiunea **TCP/IPv6**.

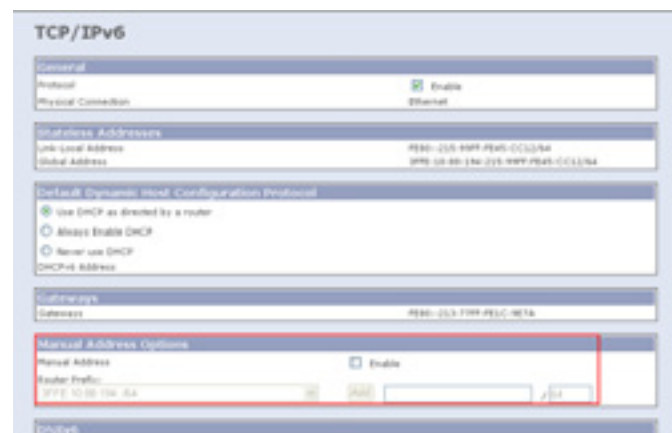

5. Selectați **Router Prefix** și faceți clic pe butonul **Add**, apoi prefixul routerului va fi introdus automat în câmpul de adresă. Introduceți restul adresei. (ex: 3FFE:10:88:194::**AAAA**. „A” este hexazecimalul 0 până la 9, A până la F.)
6. Faceți clic pe butonul **Save changes**.

## Instalarea driverului imprimantei

Instalarea driverului pentru imprimanta de rețea în mediul de rețea IPv6 este aceeași ca și în TCP/IPv4. (Consultați "Instalarea driverelor pentru mașina conectată la rețea" la pagina 28.)

Selectați portul TCP/IP și la afișarea listei mașinilor, selectați adresa IPv6 a mașinii dvs.

## Utilizarea CentreWare IS

1. Porniți un browser Web cum ar fi Internet Explorer care acceptă adresarea IPv6 ca pe un URL.
2. Selectați una din adresele IPv6 (**Link-local Address, Stateless Address, Stateful Address, Manual Address**) din **Raportul de configurare a rețelei**.
3. Introduceți adresele IPv6 (ex: `http://[FE80::215:99FF:FE66:7701]`).

# Noțiuni de bază pentru configurare

După încheierea instalării, este posibil să doriți realizarea setărilor implicite ale mașinii. Dacă doriți să setați sau să schimbați valorile faceți referire la următoarea secțiune. Acest capitol vă prezintă instrucțiunile pas cu pas pentru configurarea mașinii.

**Acest capitol include:**

- Reglarea de altitudine
- Setarea tăvii și hârtiei implicite

## Reglarea de altitudine

Calitatea imprimării este afectată de presiunea atmosferică, dependentă de distanța mașinii față de nivelul mării. Informațiile următoare vă vor ghida în modul de configurare a mașinii pentru calitate optimă a imprimării. Înainte de a seta valoarea altitudinii, aflați altitudinea la care utilizați mașina.

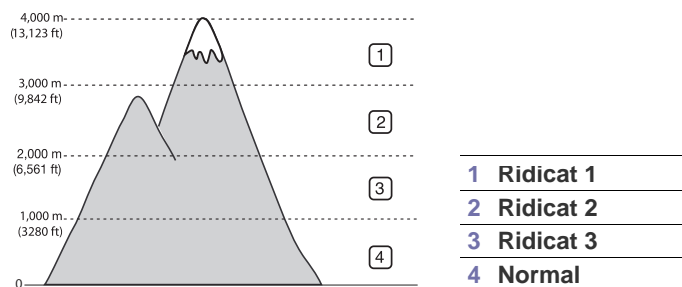

### Pentru Phaser 3140 și 3155

1. Instalați driverul. (Consultați "Instalarea driverului pentru mașina conectată la USB" la pagina 24 sau "Instalarea driverelor pentru mașina conectată la rețea" la pagina 28.)
2. Faceți clic pe meniul **Start** din Windows.
  - Pentru Windows 2000, selectați **Setări > Imprimante**.
  - Pentru Windows XP/2003, selectați **Panou de control > Imprimante și faxuri**.
  - Pentru Windows 2008/Vista, selectați **Panou de control > Hardware și sunet > Imprimante**.
3. Selectați driverul mașinii dvs. și faceți clic dreapta pentru a deschide **Proprietăți**.
4. În proprietățile driverului de imprimantă, selectați **Imprimantă**.
5. Selectați opțiunile necesare din lista derulantă **Reglare de altitudine**.
6. Faceți clic pe **OK**.

### Pentru Phaser 3160B și 3160N

Puteți găsi opțiunea de reglare a altitudinii în Utilitar setări imprimantă.

1. Din meniul **Start**, selectați **Programe** sau **Toate programele > numele driverului imprimantei > Utilitar setări imprimantă**.
2. Selectați opțiunile necesare din lista derulantă **Ajustare altitudine**.
3. Faceți clic pe butonul **Se aplică**.  
Aceasta poate fi reglată și prin intermediul CentreWare IS (doar pentru Phaser 3160N).

## Setarea tăvii și hârtiei implicite

Puteți selecta tava și hârtia pe care doriți să continuați să le utilizați pentru lucrarea de imprimare.

### În computer

#### Windows

1. Faceți clic pe meniul **Start** din Windows.
2. Pentru Windows 2000, selectați **Setări > Imprimante**.
  - Pentru Windows XP/2003, selectați **Panou de control > Imprimante și faxuri**.
  - Pentru Windows 2008/Vista, selectați **Panou de control > Hardware și sunet > Imprimante**.
3. Faceți clic dreapta pe mașina dvs. și apăsați **Preferințe imprimare**.
4. Faceți clic pe fila **Hârtie**.
5. Selectați opțiunile pentru hârtie, cum ar fi dimensiunea, sursa și tipul acesteia.
6. Apăsați **OK**.

 Dacă doriți să utilizați hârtie de dimensiuni speciale, cum ar fi hârtia pentru facturi, selectați **Partic.** din fila **Hârtie** în **Preferințe imprimare**. (Consultați "Deschiderea preferințelor de imprimare" la pagina 42.)

#### Macintosh

Macintosh nu acceptă această funcție. Utilizatorii Macintosh trebuie să modifice manual setarea implicită de fiecare dată când doresc să imprime utilizând alte setări.

1. Deschideți o aplicație Macintosh și selectați fișierul pe care doriți să îl imprimați.
2. Deschideți meniul **File** și faceți clic pe **Print**.
3. Mergeți la panoul **Paper Feed**.
4. Deschideți meniul **File** și faceți clic pe **Print**.
5. Mergeți la **Paper Feed**.
6. Setati tava corespunzătoare din care doriți să imprimați.
7. Mergeți la panoul **Paper**.
8. Setati tipul de hârtie pentru a corespunde cu hârtia încărcată în tava din care doriți să imprimați.
9. Faceți clic pe **Print** pentru a imprima.

## Utilizarea caracteristicii de economie de energie

---

Atunci când nu utilizați mașina pentru o perioadă, utilizați această caracteristică pentru a economisi energie.

### Pentru Phaser 3140 și 3155

1. Instalați driverul. (Consultați "Instalarea driverului pentru mașina conectată la USB" la pagina 24 sau "Instalarea driverelor pentru mașina conectată la rețea" la pagina 28.)
2. Faceți clic pe meniul **Start** din Windows.
  - Pentru Windows 2000, selectați **Setări > Imprimante**.
  - Pentru Windows XP/2003, selectați **Panou de control > Imprimante și faxuri**.
  - Pentru Windows 2008/Vista, selectați **Panou de control > Hardware și sunet > Imprimante**.
3. Selectați driverul mașinii dvs. și faceți clic dreapta pentru a deschide **Proprietăți**.
4. În proprietățile driverului de imprimantă, selectați **Imprimantă**.
5. Selectați ora dorită în lista derulantă **Econom. energie**.
6. Faceți clic pe **OK**.

### Pentru Phaser 3160B și 3160N

Puteți modifica modul de economisire a energiei în Utilitar setări imprimantă.

1. Din meniul **Start**, selectați **Programe** sau **Toate programele > numele driverului imprimantei > Utilitar setări imprimantă**.
2. Selectați ora dorită în lista derulantă **Economisire energie**.
3. Faceți clic pe butonul **Se aplică**.

Aceasta poate fi reglată și prin intermediul CentreWare IS (doar pentru Phaser 3160N.)

## Modificarea setării fontului (doar pentru Phaser 3160B și Phaser 3160N)

---

Aparatul are stabilit în prealabil fontul corespunzător regiunii sau țării dumneavoastră.

Dacă doriți să schimbați fontul sau să setați fontul pentru condiții speciale, cum ar fi mediul DOS, puteți modifica setarea fontului după cum urmează:

1. Porniți computerul conectat la rețea și deschideți browserul Web.
2. Din meniul **Start**, selectați **Programe** sau **Toate programele > numele driverului imprimantei > Utilitar setări imprimantă**.
3. Efectuați clic pe **Emulare**.
4. Confirmați dacă este selectat **PCL** în **Setare emulare**.
5. Faceți clic pe **Setare**
6. Selectați fontul preferat în lista **Setare simbol**.
7. Faceți clic pe **Se aplică**.

 Informațiile de mai jos indică lista de fonturi adecvată pentru limbile corespunzătoare.

- **Rusă**: CP866, ISO 8859/5 Latin Cyrillic
- **Ebraică**: Hebrew 15Q, Hebrew-8, Hebrew-7 (numai pentru Israel)
- **Greacă**: ISO 8859/7 Latin Greek, PC-8 Latin/Greek
- **Arabă & persană**: HP Arabic-8, Windows Arabic, Code Page 864, Farsi, ISO 8859/6 Latin Arabic
- **OCR**: OCR-A, OCR-B

# Suport și tavă

Acest capitol furnizează informații despre modul în care se încarcă suportul de imprimare pe mașina dvs.

**Acest capitol include:**

- Selectarea suportului de imprimare
- Modificarea dimensiunii tăvii
- Încărcarea hârtiei în tavă
- Imprimare pe suporturi de imprimare speciale
- Folosirea suportului de ieșire

## Selectarea suportului de imprimare

Puteți imprima pe o varietate de suporturi de imprimare, precum hârtie simplă, plicuri, etichete și folii transparente. Utilizați întotdeauna suporturi de imprimare care corespund recomandărilor specifice mașinii dvs.

### Indicații pentru selectarea suportului de imprimare

Suporturile de imprimare care nu corespund recomandărilor precizate în acest ghid al utilizatorului pot cauza următoarele probleme:

- Calitatea slabă a imprimării.
- Creșterea numărului de blocaje de hârtie.
- Uzura prematură a mașinii.

Proprietățile precum greutatea, compoziția, fibra și conținutul de umiditate sunt factori importanți care afectează performanța mașinii și calitatea la ieșire. Când alegeți materialele de imprimare, aveți în vedere următoarele considerente:

- Tipul, dimensiunea și greutatea suportului de imprimare pentru mașina dvs. sunt descrise în specificațiile suportului de imprimare. (Consultați "Specificații suporturi de imprimare" la pagina 70.)
- Rezultatul dorit: suportul de imprimare pe care îl alegeți trebuie să corespundă proiectului dvs.
- Luminozitatea: unele suporturi de imprimare sunt mai albe decât altele și produc imagini mai clare și mai vibrante.
- Netezimea suprafeței: netezimea suportului de imprimare afectează precizia aspectului imprimării pe hârtie.

- Unele suporturi de imprimare, cu toate că se conformează tuturor recomandărilor din această secțiune, nu produc rezultate satisfăcătoare. Acest efect poate avea cauze precum manevrarea necorespunzătoare, nivelurile inacceptabile de temperatură și umiditate sau alte variabile care nu pot fi controlate.
- Înainte de a achiziționa cantități mari de suport de imprimare, asigurați-vă că acesta îndeplinește cerințele specificate în acest ghid al utilizatorului.

⚠ Utilizarea suporturilor de imprimare care nu îndeplinesc aceste specificații poate cauza probleme în urma cărora sunt necesare reparații. Astfel de reparații nu sunt acoperite de garanția acordată sau de contractele de service.

Cantitatea de hârtie pusă în tavă poate diferi în funcție de tipul de suport media folosit. (Consultați "Specificații suporturi de imprimare" la pagina 70.)

## Dimensiuni de suporturi acceptate în fiecare mod

| MOD                                     | DIMENSIUNE                                                                                                 | TIP                                                                                                  | SURSA                                                                           |
|-----------------------------------------|------------------------------------------------------------------------------------------------------------|------------------------------------------------------------------------------------------------------|---------------------------------------------------------------------------------|
| Imprimarea simplex                      | Pentru detalii privind dimensiunea hârtiei, consultați "Specificații suporturi de imprimare" la pagina 70. | Pentru detalii privind tipul hârtiei, consultați "Specificații suporturi de imprimare" la pagina 70. | <ul style="list-style-type: none"><li>• tavă 1</li><li>• tavă manuală</li></ul> |
| Imprimarea duplex (Manual) <sup>a</sup> | Letter, A4, Legal, US Folio, Oficio                                                                        | Simplă, color, preimprimată, reciclată, velină, archive                                              | <ul style="list-style-type: none"><li>• tavă 1</li></ul>                        |

a. Numai de la 75 la 90 g/m<sup>2</sup>.

## Modificarea dimensiunii tăvii

Tava este setată în prealabil la dimensiunea Letter sau A4, în funcție de țară. Pentru a modifica dimensiunea, trebuie să ajustați ghidajele pentru hârtie.

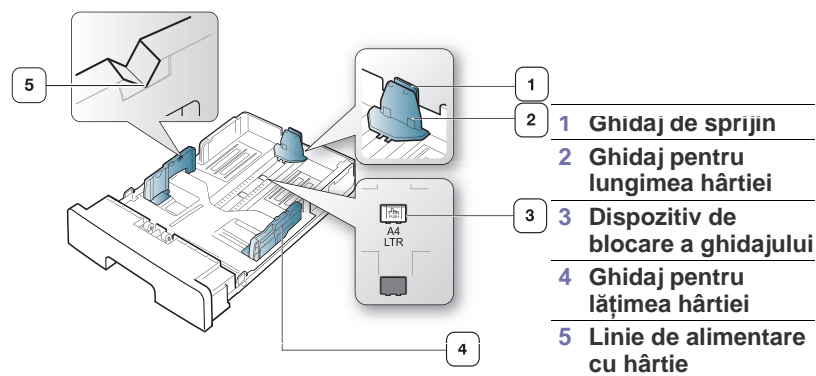

1. Cu o mână apăsați și mențineți dispozitivul de blocare a ghidajului, iar cu cealaltă țineți împreună ghidajul pentru lungimea hârtiei și ghidajul de sprijin. Glisați ghidajul pentru lungimea hârtiei și ghidajul de sprijin pentru a le poziționa în fanta pentru mărimea corectă a hârtiei.

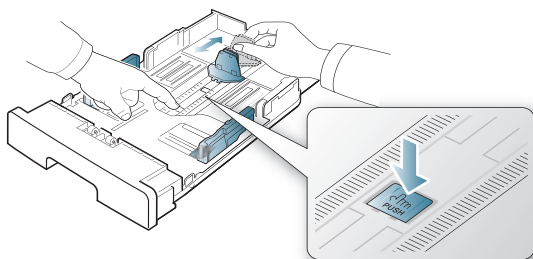

2. Înainte de a încărca hârtiile, îndoiți sau vânturați marginile teancului de hârtie pentru a separa paginile. Introduceți hârtie în tavă.



3. După ce ați introdus hârtie în tavă, reglați ghidajul de sprijin până când acesta atinge ușor teancul de hârtie.

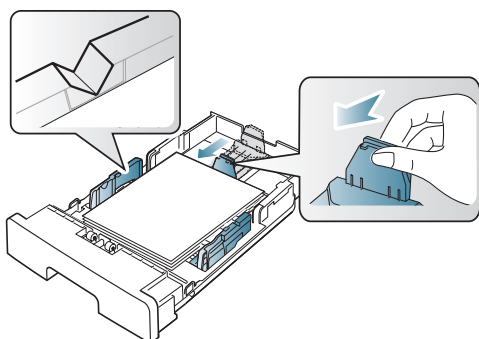

4. Strângeți de ghidajele pentru lățimea hârtiei și glisați-le la dimensiunea dorită a hârtiei marcată la baza tăvii.

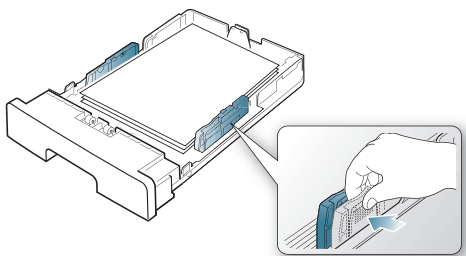

- Nu supraalimentați tava. Supraalimentarea tăvii poate cauza blocaje de hârtie.
- Nu împingeți prea mult ghidajele pentru lățimea hârtiei pentru a nu deforma suporturile de imprimare.
- Dacă nu reglați corect ghidajul pentru lățimea hârtiei, este posibil să apară blocaje de hârtie.



- Nu utilizați hârtie cu o ondulație mai mare de 6 mm.

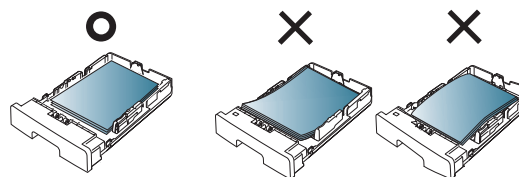

## Încărcarea hârtiei în tavă

### Tava 1

1. Trageți în afară tava pentru hârtie. Și reglați dimensiunea tăvii la lățimea suportului pe care îl încărcați. (Consultați "Modificarea dimensiunii tăvii" la pagina 36.)
2. Înainte de a încărca hârtiile, îndoiți sau vânturați marginile teancului de hârtie pentru a separa paginile.

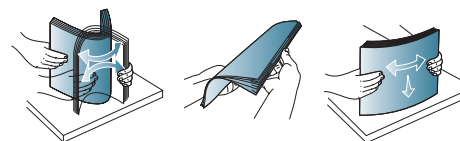

3. Puneți hârtia cu fața de imprimat în jos.

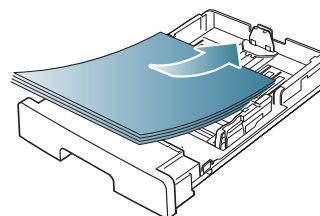

4. Setați tipul și dimensiunea hârtiei pentru tava 1. (Consultați "Setarea tăvii și hârtiei implicite" la pagina 34.)

- Dacă aveți probleme cu alimentarea cu hârtie, verificați dacă hârtia îndeplinește specificațiile suportului. (Consultați "Specificații suporturi de imprimare" la pagina 70.)

### Tavă manuală



Tava manuală poate cuprinde dimensiuni și tipuri speciale de materiale de imprimare, precum cărți poștale, cartele de note și plicuri. Aceasta este utilă pentru imprimarea unei singure pagini pe hârtie cu antet sau pe hârtie colorată.

#### Sfaturi despre utilizarea tăvii manuale

- Dacă selectați **Alimentator manual** pentru **Sursă** din aplicația software, trebuie să apăsați  (butonul de revocare) de fiecare dată când imprimați o pagină și încărcați pe rând doar un tip, o dimensiune și o greutate de suport de imprimare în tava manuală.
- Pentru a preveni blocarea hârtiei, nu adăugați hârtie în timp ce imprimați. Această recomandare se aplică și pentru alte tipuri de suporturi de imprimare.
- Suportul de imprimare trebuie să fie încărcat cu fața în sus, cu marginea superioară intrând prima în tava manuală și fiind plasat în centrul tăvii.

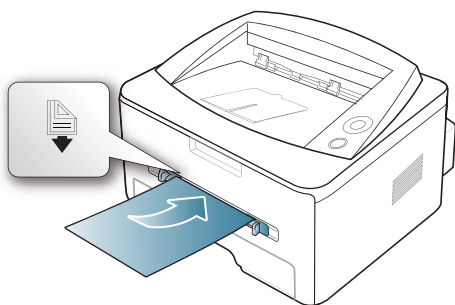
- Întotdeauna încărcați doar suportul de imprimare specificat pentru a evita blocajele de hârtie și problemele de calitate de imprimare. (Consultați "Specificații suporturi de imprimare" la pagina 70.)
  - Neteziți orice ondulație de pe cărțile poștale, plicuri și etichete, înainte de a le încărca în tava manuală.
1. Încărcați hârtia în tava manuală.



- Când încărcați hârtia, nu o introduceți forțat deasupra marcajului .
  - Atunci când imprimați pe suport special, trebuie să urmați instrucțiunile de încărcare. (Consultați "Imprimare pe suporturi de imprimare speciale" la pagina 38.)
  - Atunci când colile se suprapun la imprimarea prin utilizarea tăvii manuale, deschideți tava 1, scoateți colile care se suprapun și apoi încercați să imprimați din nou.
  - Atunci când hârtia nu se alimentează corect în timpul imprimării, împingeți hârtia înăuntru manual până când începe să se alimenteze automat.
2. Apăsați ghidajele pentru hârtie din tava manuală și reglați-le la lățimea hârtiei. Nu forțați prea mult, caz în care hârtia s-ar îndoi, ceea ce ar putea avea ca rezultat un blocaj de hârtie sau oblicitate.
  3. Pentru a imprima din aplicație, deschideți o aplicație și porniți meniul de imprimare.
  4. Deschideți **Preferințe imprimare**. (Consultați "Deschiderea preferințelor de imprimare" la pagina 42.)
  5. Apăsați fila **Hârtie** din **Preferințe imprimare** și selectați un tip de hârtie corespunzător.
    - De exemplu, dacă doriți să utilizați o etichetă, setați tipul de hârtie la **Etichete**.
  6. Selectați **Alimentator manual** în sursa de hârtie, apoi apăsați **OK**.
  7. Porniți imprimarea din aplicație.
    - Dacă imprimați mai multe pagini, încărcați coala următoare după ce prima pagină a fost imprimată, apoi apăsați  (butonul de revocare). Repetați acest pas pentru fiecare pagină care urmează să fie imprimată.

## Imprimare pe suporturi de imprimare speciale

Tabelul de mai jos indică suportul special disponibil pentru fiecare tavă.

- Atunci când utilizați suportul special, vă recomandăm să alimentați cu câte o coală pe rând. Verificați numărul maxim de intrări de suport pentru fiecare tavă. (Consultați "Specificații suporturi de imprimare" la pagina 70.)

| TIPURI             | TAVA 1 | TAVĂ MANUALĂ |
|--------------------|--------|--------------|
| Normală            | •      | •            |
| Groasă             | •      | •            |
| Subț.              | •      | •            |
| Bond               |        | •            |
| Color              |        | •            |
| Carton             |        | •            |
| Etichete           |        | •            |
| Folie transparentă |        | •            |
| Plic               |        | •            |
| Preimprimată       |        | •            |
| Bumbac             |        | •            |
| Reciclată          | •      | •            |
| Arhivă             | •      | •            |

(•: compatibil, gol: incompatibil)

Tipurile de suport sunt indicate în **Preferințe imprimare**. Această opțiune tip de hârtie vă permite să setați tipul de hârtie care va fi încărcată în tavă. Această setare apare în listă astfel încât să o puteți selecta. Aceasta vă va permite să obțineți imprimări de cea mai bună calitate. În caz contrar, calitatea de imprimare dorită este posibil să nu fie atinsă.

- **Normală:** hârtie simplă normală. Selectați acest tip dacă mașina dvs. este monocromă și imprimă pe hârtie de la 60 la 90 g/m<sup>2</sup>.
- **Groasă:** hârtie groasă de la 90 la 105 g/m<sup>2</sup>.
- **Subț.:** hârtie subțire de la 60 la 70 g/m<sup>2</sup>.
- **Bond:** hârtie pentru corespondență de la 105 la 120 g/m<sup>2</sup>.
- **Color:** hârtie cu fundal colorat de la 75 la 90 g/m<sup>2</sup>.
- **Carton:** carton, de la 90 la 163 g/m<sup>2</sup>.
- **Etichete:** etichete, de la 120 la 150 g/m<sup>2</sup>.
- **Folie transparentă:** hârtie transparentă de la 138 la 146 g/m<sup>2</sup>.
- **Plic:** plic de la 75 la 90 g/m<sup>2</sup>.
- **Preimprimată:** hârtie preimprimată/cu antet de la 75 la 90 g/m<sup>2</sup>.
- **Bumbac:** hârtie textilă de la 75 la 90 g/m<sup>2</sup>.
- **Reciclată:** hârtie reciclată, de la 75 la 90 g/m<sup>2</sup>.
  - Când utilizați hârtie reciclată cum ar fi pagini utilizate, colile imprimate pot ieși ondulate.
- **Arhivă:** de la 70 la 90 g/m<sup>2</sup>. Dacă trebuie să păstrați documentul imprimat pentru o perioadă de timp îndelungată, precum în cazul arhivării, selectați această opțiune.

## Plic

Imprimarea cu succes a plicurilor depinde de calitatea plicurilor.

Pentru a imprima un plic, zona destinată timbrelor se află pe partea stângă și capătul plicului cu zona destinată timbrelor se introduce primul în imprimantă, în centrul tăvii cu alimentare manuală.

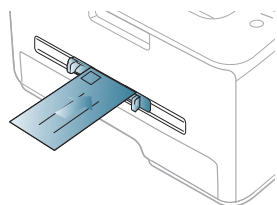

Dacă plicurile sunt imprimate cu încrețituri, pliuri sau linii groase negre, deschideți capacul spate și trageți în jos maneta de presiune și încercați să imprimați din nou. Păstrați capacul posterior deschis în timpul imprimării.

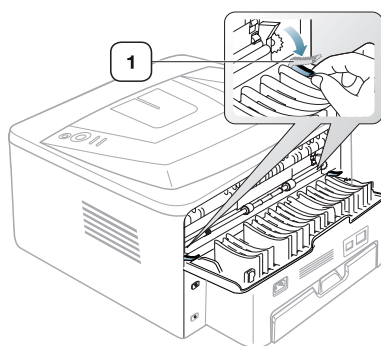

1 Maneta de presiune

- Când selectați plicuri, luați în considerare următorii factori:
  - **Greutate:** greutatea hârtiei de plic nu trebuie să depășească 90 g/m<sup>2</sup>, în caz contrar, pot surveni blocaje.
  - **Construcție:** înainte de imprimare, plicurile trebuie să fie așezate drept și să nu conțină aer.
  - **Stare:** plicurile nu trebuie să fie încrețite, crestate sau deteriorate.
  - **Temperatură:** utilizați plicuri care sunt compatibile cu căldura și presiunea mașinii din timpul funcționării.
- Utilizați doar plicuri bine construite, cu contururi clare și clape bine îndoite.
- Nu utilizați plicuri timbrate.
- Nu utilizați plicuri cu agrafe, închizători, ferestre, căptușeli cretate, sigilii auto-adezive sau alte materiale sintetice.
- Nu utilizați plicuri deteriorate sau de calitate inferioară.
- Asigurați-vă că lipitura de la ambele capete ale plicului se prelungește până la colțul plicului.

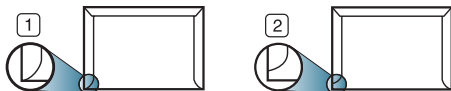

1 Acceptabil

2 Inacceptabil

- Plicurile cu adeziv protejat cu bandă sau cu mai multe clape care se pliază pentru sigilare trebuie să utilizeze adezivi compatibili cu temperatura din cuptorul mașinii (aproximativ 170 °C) pentru 0,1 secunde. Clapele și benzile suplimentare pot cauza încrețire, îndoire sau blocaje și chiar pot deteriora cuptorul.
- Pentru o calitate optimă a imprimării, poziționați marginile nu mai aproape de 15 mm față de muchiile plicului.
- Evitați imprimarea pe zona unde se întâlnesc lipiturile plicului.

## Folie transparentă

Pentru a evita defectarea mașinii, utilizați numai folii transparente proiectate spre a fi utilizate la imprimante cu laser.

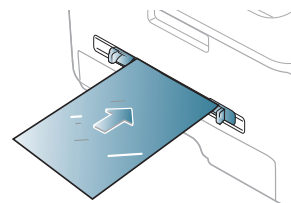

- Foliile transparente utilizate la mașină trebuie să poată rezista la temperatura din cuptorul mașinii.
- Așezați-le pe o suprafață plană după scoaterea lor din mașină.
- Nu lăsați folii transparente nefolosite perioade lungi de timp în tava pentru hârtie. Se poate acumula pe ele praf și murdărie, rezultând imprimări cu pete.
- Pentru a preveni murdărirea prin amprente, manevrați-le cu grijă.
- Pentru a preveni ștergerea, nu expuneți mult timp la lumina soarelui foliile transparente imprimate.
- Asigurați-vă că foliile transparente nu sunt încrețite, îndoite și nu au nicio margine ruptă.
- Nu utilizați folii transparente care se desprind de coala suport.
- Pentru a împiedica lipirea între ele a foliilor transparente, nu lăsați colile imprimate să se adune în teanc pe măsură ce sunt imprimate.

## Etichete

Pentru a evita defectarea mașinii, utilizați numai etichete destinate utilizării la mașini cu laser.

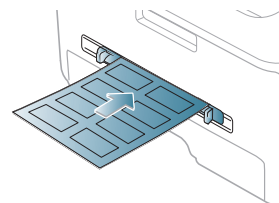

- Când selectați etichete, luați în considerare următorii factori:
  - **Adezivi:** materialul adeziv trebuie să fie stabil la temperatura cuptorului mașinii (aproximativ 170 °C).
  - **Aranjare:** utilizați numai etichete care nu au suportul expus între ele. Etichetele se pot dezlipi de pe colile care prezintă spații între etichete, cauzând blocaje periculoase.
  - **Ondulația:** înainte de a imprima, etichetele trebuie să fie netede, cu o ondulație mai mică de 13 mm pe fiecare direcție.
  - **Stare:** nu utilizați etichete cu încrețituri, bule sau cu tendință de dezlipire.

- Asigurați-vă că între etichete nu există material adeziv expus. Zonele expuse pot cauza dezlipirea etichetelor în timpul imprimării, având ca urmare blocaje de hârtie. De asemenea, adezivul expus poate cauza defectarea componentelor mașinii.
- Nu treceți de mai multe ori prin mașină aceeași coală de etichete. Suportul de adeziv este proiectat numai pentru o singură trecere prin mașină.
- Nu utilizați etichete care sunt parțial dezlipite de coala suport sau prezintă încrețituri, bule sau sunt deteriorate în alt mod.

### Carton/Hârtie cu dimensiune particularizată

Cu această mașină pot fi imprimate cărți poștale, carduri și alte materiale cu dimensiuni particularizate.

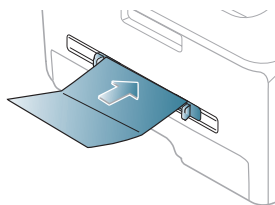

- Nu imprimați pe suporturi mai mici de 76 mm lățime sau 127 mm lungime.
- În aplicația software, setați marginile la cel puțin 6,4 mm distanță față de muchiile materialului.
- Dacă greutatea suportului este de peste 160 g/m<sup>2</sup>, încercați să imprimați pe capacul din spate (cu fața în sus).

### Hârtie cu antet/Hârtie preimprimată

|              | PE O SINGURĂ FAȚĂ         | PE AMBELE FEȚE            |
|--------------|---------------------------|---------------------------|
| Tava 1       | <b>Cu fața în jos</b><br> | <b>Cu fața în sus</b><br> |
| Tavă manuală | <b>Cu fața în sus</b><br> | <b>Cu fața în jos</b><br> |

- ! Hârtiile cu antet/preimprimare trebuie să fie imprimate cu cerneală rezistentă la căldură care nu se va topi, nu se va vaporiza sau nu va produce emisii periculoase când va fi supusă la temperatura cuptorului mașinii (aproximativ 170 °C) timp de 0,1 secunde.
- Cerneala pentru hârtia cu antet/preimprimată trebuie să fie neinflamabilă și nu trebuie să afecteze negativ rolele imprimantei.

- Formularele și hârtiile cu antet trebuie să fie sigilate într-un înveliș care le izolează de umezeală, pentru a împiedica modificările de structură în timpul depozitării.
- Înainte de a încărca hârtie cu antet/preimprimată, verificați dacă cerneala de pe hârtie este uscată. În timpul procesului de topire, cerneala umedă este posibil să nu mai rămână fixată în hârtia preimprimată, reducând calitatea imprimării.

### Foto

- Asigurați-vă că nu utilizați hârtie foto pentru jet de cerneală împreună cu această mașină. Acest lucru poate deteriora mașina.

### Lucioasă

- Încărcați în tava manuală câte o coală, cu fața lucioasă în sus.

### Folosirea suportului de ieșire

- ☞ Suprafața tăvii de ieșire poate deveni fierbinte dacă imprimați un mare număr de pagini odată. Asigurați-vă că nu atingeți suprafața respectivă și nu permiteți apropierea copiilor de aceasta.

Paginile imprimate se adună în teanc în suportul de ieșire, iar suportul de ieșire ajută la alinierea acestor pagini imprimate. Imprimanta trimite materialele imprimate în mod implicit la tava de ieșire. Pentru a utiliza tava de ieșire, asigurați-vă că este închis capacul posterior.

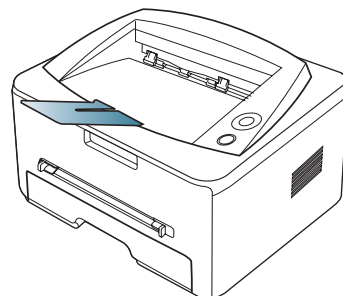

- ☞ Dacă utilizați hârtie în format A5, pliați tava de ieșire. În caz contrar, paginile imprimate pot fi nealiniat sau blocate.

# Imprimarea

În acest capitol se explică activitățile obișnuite de imprimare.

**Acest capitol include:**

- Caracteristicile driverelor de imprimantă
- Noțiuni de bază pentru imprimare
- Deschiderea preferințelor de imprimare
- Utilizarea ajutorului
- Utilizarea caracteristicilor speciale de imprimare

 Procedurile din acest capitol sunt bazate, în principal, pe Windows XP.

## Caracteristicile driverelor de imprimantă

Driverul imprimantei acceptă următoarele caracteristici standard:

- Orientarea, dimensiunea, sursa hârtiei și selecția tipului de suport.
- Numărul de copii.

În plus, puteți utiliza diverse caracteristici speciale de imprimare. Tabelul de mai jos afișează o prezentare generală a caracteristicilor acceptate de driverul imprimantei:

 Unele modele sau sistemul de operare pot să nu accepte una sau mai multe caracteristici din tabelul următor.

## Driverul imprimantei





| CARACTERISTICĂ                     | WINDOWS | MACINTOSH | LINUX |
|------------------------------------|---------|-----------|-------|
| Opțiuni privind calitatea mașinii  | •       | •         | •     |
| Imprimare poster                   | •       |           |       |
| Mai multe pagini pe coală          | •       | •         | •     |
| Imprimare broșură (manual)         | •       |           |       |
| Imprimare cu încadrare în pagină   | •       | •         |       |
| Imprimare cu micșorare și mărire   | •       |           |       |
| Sursă diferită pentru prima pagină | •       | •         |       |
| Filigran                           | •       |           |       |
| Suprapunere                        | •       |           |       |
| Imprimare pe ambele fețe (manual)  | •       |           |       |

(●: compatibil, ○: incompatibil)

- Modificarea setărilor implicite de imprimare
- Setarea mașinii dvs. ca mașină implicită
- Imprimarea într-un fișier (PRN)
- Imprimare pe Macintosh
- Imprimare Linux

## Noțiuni de bază pentru imprimare

Mașina vă permite să imprimați din aplicații variate din Windows, Macintosh sau Linux. Pașii exacți pentru imprimarea unui document pot fi diferiți în funcție de aplicația pe care o utilizați.

-  • Fereastra **Preferințe imprimare** care apare în acest ghid al utilizatorului poate să difere în funcție de mașina utilizată. Totuși, compoziția ferestrei **Preferințe imprimare** este similară. Verificați dacă sistemul (sistemele) de operare este (sunt) compatibil(e) cu imprimanta dvs.
- Atunci când selectați o opțiune în **Preferințe imprimare**, puteți vedea un marcaj de avertisment,  sau . Un semn de exclamare () indică faptul că puteți să selectați opțiunea respectivă, dar aceasta nu este recomandată, iar semnul () indică faptul că nu puteți să selectați acea opțiune din cauza setărilor sau mediului de lucru al mașinii.

Următoarea procedură descrie în general pașii necesari pentru a imprima din diferite aplicații Windows.

 Imprimare de bază în Macintosh. (Consultați "Imprimare pe Macintosh" la pagina 46.)

Imprimare de bază în Linux. (Consultați "Imprimare Linux" la pagina 48.)

Fereastra **Preferințe imprimare** următoare este pentru Notepad în Windows XP. Fereastra **Preferințe imprimare** poate diferi, în funcție de sistemul de operare sau de aplicația pe care o utilizați.

1. Deschideți documentul pe care doriți să-l imprimați.
2. Selectați **Imprimare** din meniul **Fișier**. Apare fereastra **Imprimare**.
3. Selectați mașina din lista **Selectare imprimantă**.

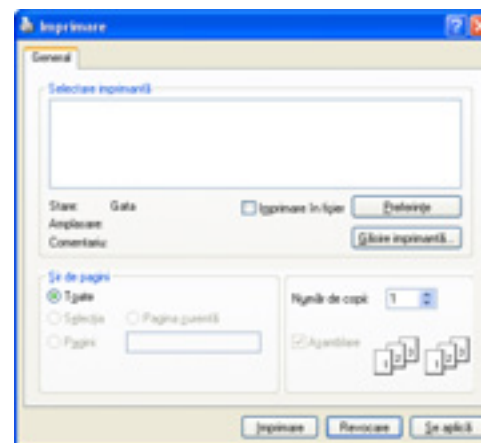

Setările de imprimare de bază, inclusiv numărul de copii și intervalul de imprimare, sunt selectate în fereastra **Imprimare**.



 Pentru a beneficia de toate caracteristicile driverului imprimantei, faceți clic pe **Proprietăți** sau **Preferințe** din fereastra **Imprimare** a aplicației pentru a modifica setarea de imprimare. (Consultați "Deschiderea preferințelor de imprimare" la pagina 42.)

4. Pentru a începe lucrarea de imprimare, faceți clic pe **OK** sau pe **Imprimare** în fereastra **Imprimare**.

## Revocarea unei lucrări de imprimare

Dacă lucrarea de imprimare așteaptă la o coadă sau spooler de imprimare, anulați lucrarea după cum urmează:

1. Faceți clic pe meniul **Start** din Windows.
  - Pentru Windows 2000, selectați **Setări > Imprimante**.
  - Pentru Windows XP/2003, selectați **Panou de control > Imprimante și faxuri**.
  - Pentru Windows 2008/Vista, selectați **Panou de control > Hardware și sunet > Imprimante**.
2. Faceți dublu clic pe mașina dvs.
3. Din meniul **Document**, selectați **Revocare**.

 De asemenea, puteți accesa această fereastră făcând dublu clic pe pictograma mașinii () în bara de activități Windows.

De asemenea, puteți să revocați lucrarea de imprimare curentă apăsând  de pe panoul de control.

## Deschiderea preferințelor de imprimare

Puteți previzualiza setările pe care le-ați selectat în colțul din dreapta sus al **Preferințe imprimare**.

1. Deschideți documentul pe care doriți să-l imprimați.
2. Selectați **Imprimare** din meniu. Apare fereastra **Imprimare**.
3. Selectați mașina din **Selectare imprimantă**.
4. Faceți clic pe **Proprietăți** sau **Preferințe**.

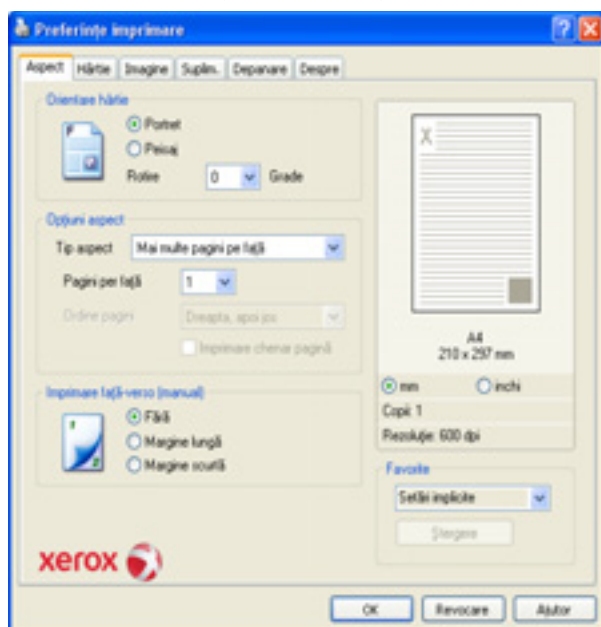

## Utilizarea unei setări favorite

Opțiunea **Favorite**, care este vizibilă în filele tuturor proprietăților exceptând fila **Xerox**, vă permite să salvați setările curente ale preferințelor pentru utilizare ulterioară.

Pentru a salva un element **Favorite**:

1. Modificați setările în fiecare filă, după cum este necesar.
2. Introduceți un nume pentru elementul respectiv în caseta **Favorite**. Faceți clic pe **Salv.**

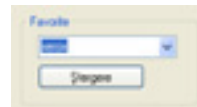

3. Când salvați **Favorite**, sunt salvate toate setările curente ale driverului.

Pentru a utiliza o setare salvată, selectați-o din lista derulantă **Favorite**. Mașina este acum pregătită pentru a imprima conform setărilor pe care le-ați selectat.

Pentru a șterge setarea salvată, selectați-o din lista derulantă **Favorite** și faceți clic pe **Ștergere**.

De asemenea, puteți restabili setările implicite ale driverului imprimantei selectând **Setări implicite** din lista derulantă **Favorite**.

## Utilizarea ajutorului

Faceți clic pe semnul întrebării din colțul din dreapta sus al ferestrei și faceți clic pe orice opțiune despre care doriți să aflați. O fereastră mesaj apare cu informații despre cea caracteristică a opțiunii care este furnizată din driver.



Imprimanta dvs. are un ecran de ajutor care poate fi activat făcând clic pe butonul **Ajutor** din fereastra de proprietăți ale imprimantei. Aceste ecrane de ajutor prezintă informații detaliate despre caracteristicile imprimantei asigurate de driverul imprimantei.

 Meniul de ajutor poate să nu fie disponibil în unele aplicații.

## Utilizarea caracteristicilor speciale de imprimare

Funcțiile speciale de imprimare includ:

- "Imprimarea mai multor pagini pe o singură coală de hârtie" la pagina 43.
- "Imprimarea posterelor" la pagina 43.
- "Imprimarea broșurilor (manual)" la pagina 43.
- "Imprimarea pe ambele fețe ale hârtiei (manual)" la pagina 43.
- "Modificarea procentului pentru document" la pagina 44.
- "Încadrarea documentului dvs. în dimensiunea de hârtie selectată" la pagina 44.
- "Utilizarea filei Depanare" la pagina 44.
- "Utilizarea filigranelor" la pagina 44.
- "Utilizarea suprapunerilor" la pagina 45.
- "Opțiuni pentru fila Imagini" la pagina 45.

## Imprimarea mai multor pagini pe o singură coală de hârtie

Puteți selecta numărul de pagini pe care să le imprimați pe o singură coală de hârtie. Pentru a imprima mai multe pagini pe o singură coală, dimensiunea paginilor va fi redusă iar paginile vor fi aranjate în ordinea specificată de dvs. Puteți imprima până la 16 pagini pe o singură coală.

1. Pentru a modifica setările de imprimare din aplicația software pe care o utilizați, accesați **Preferințe imprimare**. (Consultați "Deschiderea preferințelor de imprimare" la pagina 42.)
2. Faceți clic pe fila **Aspect**, selectați **Mai multe pagini pe față** din lista derulantă **Tip aspect**.
3. Selectați numărul de pagini pe care doriți să le imprimați pe o coală (2, 4, 6, 9, sau 16) din lista derulantă **Pagini per față**.
4. Dacă este necesar, selectați ordinea paginilor din lista derulantă **Ordine pagini**.
5. Bifați **Imprimare chenar pagină** pentru a imprima un chenar în jurul fiecărei pagini imprimate pe coală.
6. Faceți clic pe fila **Hârtie**, selectați **Dim., Sursă și Tip**.
7. Faceți clic pe **OK** sau **Imprimare** până ieșiți din fereastra **Imprimare**.

## Imprimarea posterelor

Această caracteristică vă permite să imprimați un document de o singură pagină pe 4, 9 sau 16 coli de hârtie, care apoi sunt lipite împreună pentru a forma un document de dimensiunile unui poster.

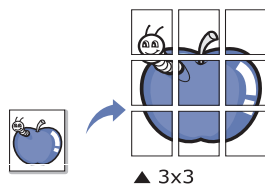

1. Pentru a modifica setările de imprimare din aplicația software pe care o utilizați, accesați **Preferințe imprimare**. (Consultați "Deschiderea preferințelor de imprimare" la pagina 42.)
2. Faceți clic pe fila **Aspect**, selectați **Imprimare poster** din lista derulantă **Tip aspect**.
3. Selectați formatul de pagină dorit.  
Specificații pentru formatul de pagină:
  - **Poster <2x2>**: documentul va fi mărit și împărțit în 4 pagini.
  - **Poster <3x3>**: documentul va fi mărit și împărțit în 9 pagini.
  - **Poster <4x4>**: documentul va fi mărit și împărțit în 16 pagini.
4. Selectați valoarea **Suprap.** Specificați **Suprap.** în milimetri sau în inci selectând butonul radio pentru a ușura lipirea colilor împreună.

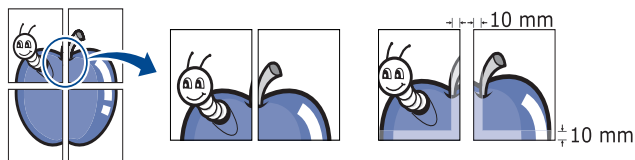

5. Faceți clic pe fila **Hârtie**, selectați **Dim., Sursă și Tip**.
6. Faceți clic pe **OK** sau **Imprimare** până ieșiți din fereastra **Imprimare**.
7. Puteți realiza posterul lipind laolaltă colile.

## Imprimarea broșurilor (manual)

Această caracteristică imprimă documentul pe ambele fețe ale colii de hârtie și aranjează paginile astfel încât hârtia să poată fi pliată în două după imprimare pentru a realiza o broșură.

 Dacă doriți să imprimați o broșură, trebuie să imprimați pe suport de imprimare de dimensiunile Letter, Legal, A4, US Folio sau Oficio.



1. Pentru a modifica setările de imprimare din aplicația software pe care o utilizați, accesați **Preferințe imprimare**. (Consultați "Deschiderea preferințelor de imprimare" la pagina 42.)
2. Faceți clic pe fila **Aspect**, selectați **Imprimare broșură** din lista derulantă **Tip aspect**.
3. Faceți clic pe fila **Hârtie**, selectați **Dim., Sursă și Tip**.

 Opțiunea **Imprimare broșură** nu este disponibilă pentru toate dimensiunile de hârtie. Pentru a afla dimensiunea de hârtie disponibilă pentru această caracteristică, selectați dimensiunea de hârtie disponibilă din opțiunea **Dim.** din fila **Hârtie**.

Dacă selectați o dimensiune de hârtie indisponibilă, această opțiune poate fi anulată automat. Selectați numai hârtie disponibilă (hârtie fără marcajul 🚫 sau ✖).

4. Faceți clic pe **OK** sau **Imprimare** până ieșiți din fereastra **Imprimare**.
5. După imprimare, pliați și capsăți paginile.

## Imprimarea pe ambele fețe ale hârtiei (manual)

Puteți imprima pe ambele fețe ale unei hârtii; duplex. Înainte de a imprima, stabiliți orientarea documentului. Puteți utiliza această caracteristică cu hârtie de dimensiunile Letter, Legal, A4, US Folio sau Oficio. (Consultați "Specificații suporturi de imprimare" la pagina 70.)

 Vă recomandăm să nu imprimați pe ambele fețe ale suporturilor speciale, cum ar fi etichete, plicuri sau hârtie groasă pentru imprimare pe ambele fețe ale hârtiei. Aceasta poate cauza un blocaj de hârtie sau poate deteriora mașina.

1. Pentru a modifica setările de imprimare din aplicația software pe care o utilizați, accesați **Preferințe imprimare**. (Consultați "Deschiderea preferințelor de imprimare" la pagina 42.)
2. Faceți clic pe fila **Aspect**.
3. În secțiunea **Imprimare față-verso (manual)**, selectați opțiunea de legare dorită.
  - **Fără**
  - **Margine lungă**: această opțiune este formatul convențional utilizat la legarea cărților.



- **Margine scurtă**: această opțiune este formatul convențional utilizat la calendare.



4. Faceți clic pe fila **Hârtie**, selectați **Dim.**, **Sursă** și **Tip**.
5. Faceți clic pe **OK** sau **Imprimare** până ieșiți din fereastra **Imprimare**.

 Mașina imprimă întâi fiecare a doua pagină a documentului. După aceasta, apare un mesaj pe calculatorul dvs. Urmăți instrucțiunile de pe ecran pentru a termina lucrarea de imprimare.

## Modificarea procentului pentru document

Puteți modifica dimensiunea unui document pentru a apărea mai mare sau mai mic pe pagina imprimată prin tastarea unui procentaj dorit.

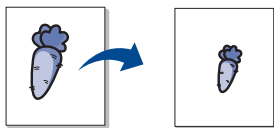

1. Pentru a modifica setările de imprimare din aplicația software pe care o utilizați, accesați **Preferințe imprimare**. (Consultați "Deschiderea preferințelor de imprimare" la pagina 42.)
2. Faceți clic pe fila **Hârtie**.
3. Din **Imprimare la scară**, selectați **Micșorare/Mărire** în lista derulantă **Tip imprimare**.
4. Introduceți procentul de modificare în caseta **Procentaj**.  
Puteți, de asemenea, face clic pe săgețile în sus/în jos pentru a selecta procentul de modificare.
5. Selectați **Dim.**, **Sursă** și **Tip** în **Opțiuni hârtie**.
6. Faceți clic pe **OK** sau **Imprimare** până ieșiți din fereastra **Imprimare**.

## Încadrarea documentului dvs. în dimensiunea de hârtie selectată

Această caracteristică a imprimantei vă permite să modificați la scară lucrarea de imprimare pentru a se încadra în orice dimensiune de hârtie, indiferent de dimensiunea documentului. Acest lucru poate fi util când doriți să verificați detaliile fine de pe un document de dimensiuni reduse.

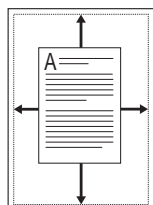

1. Pentru a modifica setările de imprimare din aplicația software pe care o utilizați, accesați **Preferințe imprimare**. (Consultați "Deschiderea preferințelor de imprimare" la pagina 42.)
2. Faceți clic pe fila **Hârtie**.
3. Din **Imprimare la scară**, selectați **Încadr. în pag.** în lista derulantă **Tip imprimare**.
4. Selectați dimensiunea hârtiei dorite din **Încadr. în pag.**
5. Selectați **Dim.**, **Sursă** și **Tip** în **Opțiuni hârtie**.
6. Faceți clic pe **OK** sau **Imprimare** până ieșiți din fereastra **Imprimare**.

## Utilizarea filei Depanare

Faceți clic pe fila Troubleshooting pentru a accesa următoarea caracteristică:

- **Pagini cu informații imprimantă:** pentru a imprima paginile cu informații sau pentru a efectua acțiuni de diagnosticare, selectați un element din lista de mai jos și faceți clic pe **Imprim.**
- **Legături Web:** dacă aveți o conexiune de Internet și un browser instalat, faceți clic pe una din legăturile Web pentru a vă conecta la o pagină Web direct din driver.

## Utilizarea filigranelor

Opțiunea filigran vă permite să imprimați text peste un document existent. De exemplu, o utilizați când doriți să imprimați cu litere gri, mari, textul **CIORNĂ** sau **CONFIDENȚIAL** în diagonală, pe prima pagină sau pe toate paginile unui document.

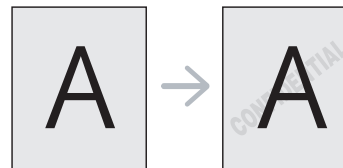

Există câteva filigrane predefinite care sunt furnizate împreună cu mașina. Acestea pot fi modificate sau puteți adăuga unele noi la listă.

### Utilizarea unui filigran existent

1. Pentru a modifica setările de imprimare din aplicația software pe care o utilizați, accesați **Preferințe imprimare**. (Consultați "Deschiderea preferințelor de imprimare" la pagina 42.)
2. Faceți clic pe fila **Suplim.** și selectați filigranul dorit din lista derulantă **Filigran**. Veți vedea filigranul selectat în imaginea de examinare.
3. Faceți clic pe **OK** sau pe **Imprimare** până ieșiți din fereastra Print.

### Crearea unui filigran

1. Pentru a modifica setările de imprimare din aplicația software pe care o utilizați, accesați **Preferințe imprimare**. (Consultați "Deschiderea preferințelor de imprimare" la pagina 42.)
2. Din fila **Suplim.**, selectați **Edit.** din lista derulantă **Filigran**. Apare fereastra **Editare filigran**.
3. Introduceți mesajul text în caseta **Mesaj filigran**. Puteți introduce până la 256 de caractere. Mesajul se afișează în fereastra de examinare.  
Când este bifată caseta **Numai prima pagină**, filigranul se imprimă numai pe prima pagină.
4. Selectați opțiunile de filigran.  
Puteți selecta numele fontului, stilul, dimensiunea sau umbra din secțiunea **Atribute fonturi**, precum și seta unghiul filigranului din secțiunea **Unghi mesaj**.
5. Faceți clic pe **Ad.** pentru a adăuga un nou filigran în lista **Filigrane curente**.
6. După ce ați terminat editarea, faceți clic pe **OK** sau **Imprimare** până ieșiți din fereastra **Imprimare**.

Pentru a opri imprimarea filigranului, selectați **Fără** din lista derulantă **Filigran**.

### Editarea unui filigran

1. Pentru a modifica setările de imprimare din aplicația software pe care o utilizați, accesați **Preferințe imprimare**. (Consultați "Deschiderea preferințelor de imprimare" la pagina 42.)
2. Faceți clic pe fila **Suplim.**, selectați **Edit.** din lista derulantă **Filigran**. Apare fereastra **Editare filigran**.
3. Selectați filigranul pe care doriți să-l editați din lista **Filigrane curente** și modificați mesajul filigranului și opțiunile.
4. Faceți clic pe **Actualiz.** pentru a salva modificările.
5. Faceți clic pe **OK** sau **Imprimare** până ieșiți din fereastra **Imprimare**.

## Ștergerea unui filigran

1. Pentru a modifica setările de imprimare din aplicația software pe care o utilizați, accesați **Preferințe imprimare**. (Consultați "Deschiderea preferințelor de imprimare" la pagina 42.)
2. Faceți clic pe fila **Suplim.**, selectați **Edit.** din lista derulantă **Filigran**. Apare fereastra **Editare filigran**.
3. Selectați din lista **Filigrane curente** filigranul pe care doriți să îl ștergeți și faceți clic pe **Ștergere**.
4. Faceți clic pe **OK** sau **Imprimare** până ieșiți din fereastra **Imprimare**.

## Utilizarea suprapunerilor

O suprapunere este un text și/sau o imagine stocate pe hard diskul computerului (HDD) ca fișier de format special care poate fi imprimat pe orice document. Suprapunerile se utilizează deseori în locul hârtiei cu antet. În locul utilizării antetului preimprimat, puteți crea o suprapunere care să conțină exact aceleași informații care există în antet. Pentru a imprima o scrisoare cu antetul firmei, nu este necesar să încărcați în mașină hârtie cu antetul preimprimat; imprimați doar suprapunerea cu antetul respectiv pe document.

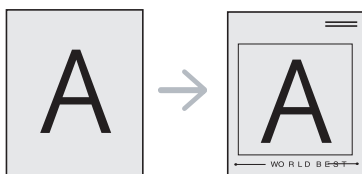

## Crearea unei pagini noi suprapunere

Pentru a utiliza un fișier suprapunere, trebuie să creați un nou fișier suprapunere care să conțină sigla sau imaginea dvs.

1. Creați sau deschideți un document care să conțină textul sau imaginea care va fi utilizată în noul fișier suprapunere. Poziționați elementele exact așa cum doriți să apară când vor fi imprimate ca suprapunere.
2. Pentru a salva documentul ca suprapunere, accesați **Preferințe imprimare**. (Consultați "Deschiderea preferințelor de imprimare" la pagina 42.)
3. Faceți clic pe fila **Suplim.**, selectați **Edit.** din lista derulantă **Text**. Apare fereastra **Edit. suprapunere**.
4. În fereastra **Edit. suprapunere**, faceți clic pe **Creare suprapunere**.
5. În fereastra **Salvare ca**, tastați un nume de cel mult opt caractere în caseta **Nume fișier**. Selectați calea de destinație, dacă este necesar. (Implicit, aceasta este C:\Formover.)
6. Faceți clic pe **Salv**. Numele apare în **Listă suprapuneri**.
7. Faceți clic pe **OK** sau **Imprimare** până ieșiți din fereastra **Imprimare**.
8. Fișierul nu se imprimă. În schimb, este stocat pe hard diskul computerului dvs.

 Dimensiunea documentului suprapunere trebuie să fie aceeași cu cea a documentului pe care îl imprimați cu suprapunere. Nu creați o suprapunere cu filigran.

## Utilizarea unei pagini suprapunere

După crearea unei suprapuneri, aceasta poate fi imprimată pe documentul dvs. Pentru a imprima o suprapunere pe un document:

1. Creați sau deschideți documentul pe care doriți să îl imprimați.
2. Pentru a modifica setările de imprimare din aplicația software pe care o utilizați, accesați **Preferințe imprimare**. (Consultați "Deschiderea preferințelor de imprimare" la pagina 42.)

3. Faceți clic pe fila **Suplim.**
4. Selectați suprapunerea dorită din lista derulantă **Text**.
5. Dacă fișierul suprapus dorit nu apare în lista derulantă **Text**, selectați **Edit.** din listă și faceți clic pe **Încărc. suprapun.** Selectați fișierul suprapus pe care doriți să îl utilizați.  
Dacă fișierul dorit a fost stocat pe un suport extern, puteți, de asemenea, încărca fișierul atunci când accesați fereastra **Deschidere**.  
După selectarea fișierului, faceți clic pe **Deschidere**. Fișierul apare în caseta **Listă suprapuneri** și poate fi utilizat pentru imprimare. Selectați suprapunerea din caseta **Listă suprapuneri**.
6. Dacă este necesar, bifați caseta **Confirmare suprapunere pagină la imprimare**. Dacă este bifată această casetă, va apărea o fereastră de mesaj de fiecare dată când trimiteți un document pentru imprimare, în care vi se cere să confirmați că doriți să imprimați o suprapunere pe document.  
Dacă această casetă nu este bifată și a fost selectată o suprapunere, suprapunerea va fi imprimată în mod automat pe document.
7. Faceți clic pe **OK** sau **Imprimare** până ieșiți din fereastra **Imprimare**.  
Suprapunerea se imprimă pe document.

 Rezoluția fișierului suprapunere trebuie să fie aceeași cu cea a documentului pe care îl imprimați cu suprapunere.

## Ștergerea unei pagini suprapunere

Puteți șterge fișierele suprapunere pe care nu le mai utilizați.

1. În fereastra **Preferințe imprimare**, faceți clic pe fila **Suplim.**
2. Selectați **Edit.** din lista derulantă **Suprap.**
3. Selectați din caseta **Listă suprapuneri** suprapunerea pe care doriți să o ștergeți.
4. Faceți clic pe **Ștergere**.
5. Când apare fereastra cu mesajul de confirmare, faceți clic pe **Da**.
6. Faceți clic pe **OK** sau **Imprimare** până ieșiți din fereastra **Imprimare**.

## Opțiuni pentru fila Imagini

Utilizați următoarele opțiuni grafice cu scopul de a ajusta calitatea de imprimare pentru necesitățile specifice de imprimare.

1. Pentru a modifica setările de imprimare din aplicația software pe care o utilizați, accesați **Preferințe imprimare**. (Consultați "Deschiderea preferințelor de imprimare" la pagina 42.)
2. Faceți clic pe fila **Imagini**.
  -  Aceste opțiuni pe care le puteți selecta pot varia în funcție de modelul imprimantei dvs.
  - Consultați asistența online pentru informații despre fiecare opțiune din **Preferințe imprimare**.
  - **Rezoluție:** cu cât rezoluția setată este mai înaltă, cu atât mai mare va fi claritatea caracterelor și graficii imprimate. Setarea unei rezoluții mai înalte va duce și la creșterea timpului necesar imprimării unui document.

- **Mod economisire toner:** selectarea acestei opțiuni prelungește durata de viață a cartușului de toner și reduce costurile pe pagină fără a duce la o scădere semnificativă a calității imprimării.
  - **Setare imprimantă:** dacă selectați această opțiune, această caracteristică este determinată de setarea efectuată prin intermediul mașinii.
  - **Ac.:** selectați această opțiune pentru a permite imprimantei să utilizeze mai puțin toner pe fiecare pagină.
  - **Dez.:** dacă nu trebuie să salvați toner atunci când imprimați un document, selectați această opțiune.
- **Opțiuni avansate**
  - **Imprimare tot textul în negru:** când este bifată opțiunea **Imprimare tot textul în negru**, întregul text din document va fi imprimat cu culoare neagră compactă, indiferent de culoarea afișată pe ecran.
  - **Imprimare text întunecat:** când este bifată opțiunea **Imprimare text întunecat**, tot textul din documentul dvs. va fi imprimat într-o nuanță mai închisă decât în cazul unui document normal.
  - **Margine fină:** apăsați fila **Culori intelig.** aceasta permite utilizatorilor să păstreze detaliile fotografiilor din natură și să îmbunătățească contrastul și distincția între culorile redade în tonuri de gri, atunci când se imprimă documente color în tonuri de gri.
- **Obscuritate:** opțiunea reglează densitatea tonerului de pe colile imprimate. Valorile sunt **Normal**, **Deschis** și **Întun.**

 Pentru Phaser 3160B și Phaser 3160N, puteți regla obscuritatea în **Utilitar setări imprimantă**.

3. Faceți clic pe **OK** sau **Imprimare** până ieșiți din fereastra **Imprimare**.

## Modificarea setărilor implicite de imprimare

1. Faceți clic pe meniul **Start** din Windows.
  - Pentru Windows 2000, selectați **Setări**, apoi **Imprimante**.
  - Pentru Windows XP/2003, selectați **Panou de control > Imprimante și faxuri**.
  - Pentru Windows 2008/Vista, selectați **Panou de control > Hardware și sunet > Imprimante**.
2. Selectați mașina dvs.
3. Faceți clic cu butonul din dreapta al mouse-ului pe pictograma driverului de imprimantă și selectați **Preferințe imprimare**.
4. Modificați setările în fiecare filă.
5. Faceți clic pe **OK**.

 Majoritatea aplicațiilor Windows vor ignora setările specificate în driverul imprimantei. Modificați întâi toate setările disponibile în aplicația software și modificați orice alte setări folosind driverul imprimantei.

## Setarea mașinii dvs. ca mașină implicită

1. Faceți clic pe meniul **Start** din Windows.
  - Pentru Windows 2000, selectați **Setări > Imprimante**.
  - Pentru Windows XP/2003, selectați **Panou de control > Imprimante și faxuri**.
  - Pentru Windows 2008/Vista, selectați **Panou de control > Hardware și sunet > Imprimante**.
2. Selectați mașina dvs.
3. Faceți clic dreapta pe mașina dvs. și selectați **Se stabilește ca imprimantă implicită**.

## Imprimarea într-un fișier (PRN)

În anumite cazuri, veți dori să salvați datele de imprimare într-un fișier.

 Fișierul PRN salvează datele într-un format care este recunoscut doar de imprimanta selectată. Fișierul poate fi transmis către imprimantă doar mai târziu, utilizând o aplicație software independentă (nefurnizată).

Pentru a crea un fișier:

1. Bifați caseta **Imprimare în fișier** din fereastra **Imprimare**.

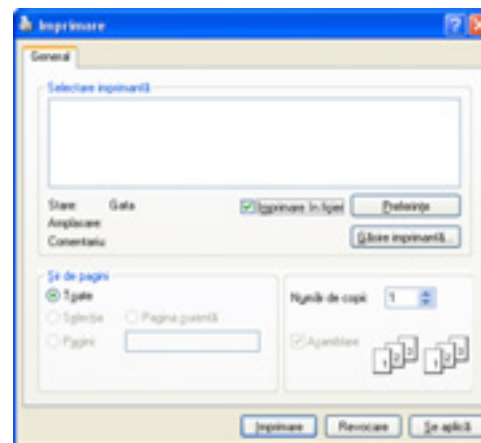

2. Faceți clic pe **Imprimare**.
3. Tastați calea destinație și numele fișierului și apoi faceți clic pe **OK**. De exemplu c:\Temp\nume fișier.

 Dacă tastați doar numele fișierului, acesta este salvat automat în **Documentele mele**.

## Imprimare pe Macintosh

Acest capitol explică modul de imprimare utilizând Macintosh. Trebuie să setați mediul de imprimare înainte de a imprima.

- Conectată prin USB. (Consultați "Macintosh" la pagina 25.)
- Conectată prin rețea. (Consultați "Macintosh" la pagina 29.)

## Imprimarea unui document

Când imprimați din Macintosh, este necesar să verificați setările driverului de imprimantă din fiecare aplicație pe care o utilizați. Urmați pașii de mai jos pentru a imprima din Macintosh:

1. Deschideți o aplicație și selectați fișierul pe care doriți să îl imprimați.
2. Deschideți meniul **File** și faceți clic pe **Page Setup (Document Setup)** din unele aplicații).

3. Alegeți dimensiunea hârtiei, orientarea, modificarea, alte opțiuni și asigurați-vă că mașina dvs. este selectată. Faceți clic pe **OK**.

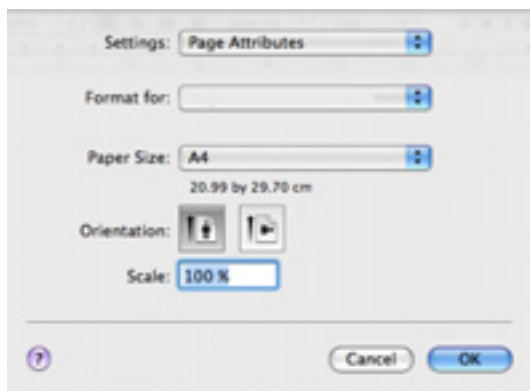

4. Deschideți meniul **File** și faceți clic pe **Print**.
5. Selectați numărul de copii dorit și indicați care pagini doriți să fie imprimate.
6. Faceți clic pe **Print**.

## Modificarea setărilor imprimantei

Puteți configura setările avansate când utilizați mașina dvs.

Deschideți o aplicație și selectați **Print** din meniul **File**. Numele mașinii, care apare în fereastra cu proprietățile imprimantei, poate să difere în funcție de mașina utilizată. Cu excepția numelui, componența ferestrei de proprietăți ale imprimantei este similară cu următoarele.

-  Opțiunile de setare pot diferi în funcție de imprimantă și de versiunea sistemului de operare Mac OS.

## Layout

Fila **Layout** oferă opțiuni de ajustare a modului în care documentul apare pe pagina imprimată. Puteți imprima mai multe pagini pe o singură coală de hârtie. Selectați **Layout** din lista derulantă din **Orientation** pentru a accesa următoarele caracteristici.

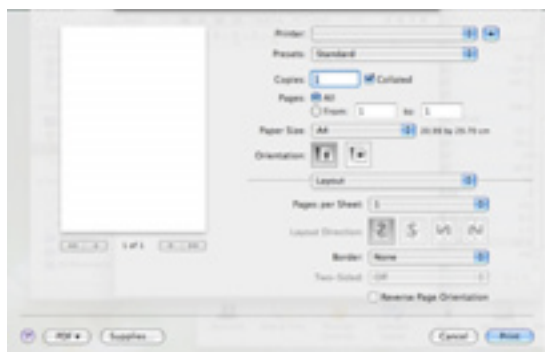

- **Pages per Sheet:** această opțiune determină numărul de pagini imprimate pe o singură pagină. (Consultați "Imprimarea mai multor pagini pe o singură coală de hârtie" la pagina 48.)
- **Layout Direction:** această opțiune vă permite să selectați direcția de imprimare pe o pagină la fel ca în exemplele din UI.
- **Border:** această opțiune vă permite să imprimați un chenar în jurul fiecărei pagini imprimate pe coală.
- **Reverse Page Orientation:** această opțiune vă permite să rotiți hârtia cu 180 de grade.

## Graphics

Fila **Graphics** furnizează opțiuni pentru a selecta **Resolution**. Selectați **Graphics** din lista derulantă din **Orientation** pentru a accesa caracteristicile grafice.

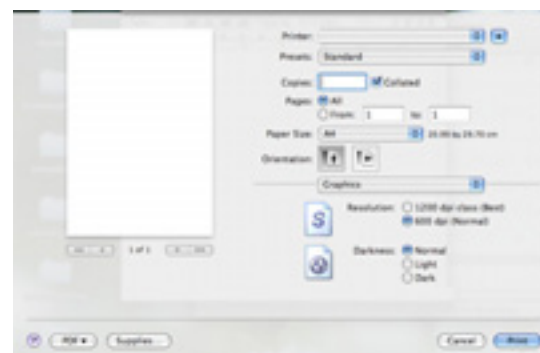

- **Resolution (Quality):** această opțiune vă permite să selectați rezoluția de imprimare. Cu cât rezoluția setată este mai înaltă, cu atât mai mare va fi claritatea caracterelor și graficii imprimate. Setarea unei rezoluții mai înalte va duce și la creșterea timpului necesar imprimării unui document.
- **Darkness:** această opțiune vă permite să îmbunătățiți imprimatele. Opțiunile disponibile sunt **Normal**, **Light** și **Dark**.

-  Pentru Phaser 3160B și Phaser 3160N, puteți regla obscuritatea în **Printer Settings Utility**.

## Paper

Setați **Paper Type** pentru a corespunde cu hârtia încărcată în tava din care doriți să imprimați. Aceasta vă va permite să obțineți imprimări de cea mai bună calitate. Dacă încărcați un tip diferit de material de imprimare, selectați tipul corespunzător de hârtie.

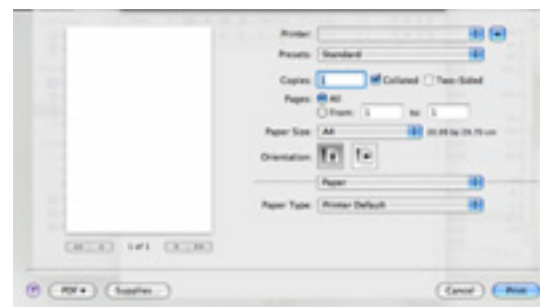

## Printer Settings

Fila **Printer Settings** asigură opțiunile **Toner Save Mode**, **Reprint When Jammed** și **Power Save**. Selectați **Printer Settings** din lista

derulantă de sub **Orientation** pentru a accesa următoarele caracteristici:

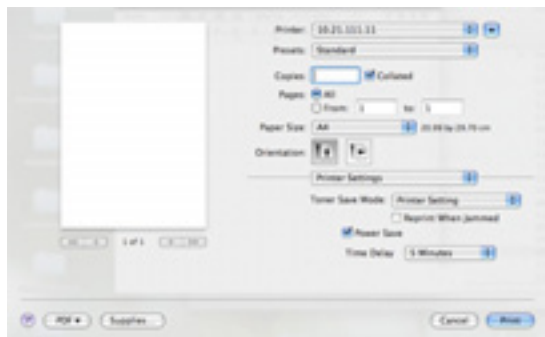

- **Toner Save Mode:** selectarea acestei opțiuni prelungeste durata de viață a cartușului de toner și reduce costurile pe pagină fără a duce la o scădere semnificativă a calității imprimării.
- **Printer Setting:** dacă selectați această opțiune, această caracteristică este determinată de setarea efectuată prin intermediul mașinii.
- **On:** selectați această opțiune pentru a permite imprimantei să utilizeze mai puțin toner pe fiecare pagină.
- **Off:** dacă nu trebuie să salvați toner atunci când imprimați un document, selectați această opțiune.
- **Reprint When Jammed:** când este bifată această opțiune, mașina reține imaginea paginii imprimate până când mașina semnalizează că pagina a ieșit în întregime din mașină. Dacă se produce un blocaj de hârtie, imprimanta va reimprima, după eliminarea blocajului, ultima pagină trimisă de computer. (Doar pentru Phaser 3140 și Phaser 3155.)
- **Power Save:** când este bifată această opțiune, mașina trece în modul de economisire energie, după timpul selectat.

 Pentru Phaser 3160B și Phaser 3160N, puteți modifica modul de economisire a energiei în **Printer Settings Utility**.

## Imprimarea mai multor pagini pe o singură coală de hârtie

Puteți imprima mai multe pagini pe o singură coală de hârtie. Această caracteristică este un mod rentabil de a imprima pagini ciornă.

1. Deschideți o aplicație și selectați **Print** din meniul **File**.
2. Selectați **Layout** din lista derulantă din **Orientation**. Selectați numărul de pagini pe care doriți să le imprimați pe o coală din lista derulantă **Pages per Sheet**.

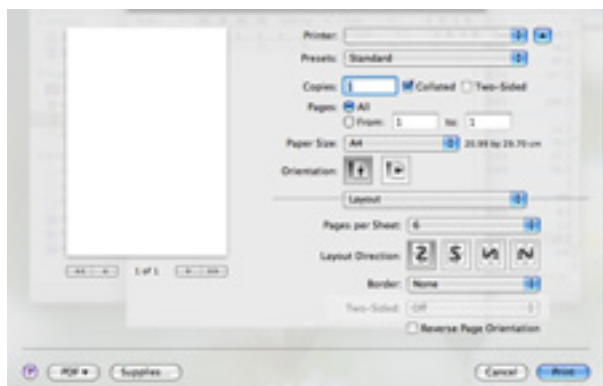

3. Selectați alte opțiuni pe care doriți să le utilizați.

4. Faceți clic pe **Print**, apoi mașina imprimă numărul de pagini selectat pe care doriți să le imprimați pe o coală de hârtie.

## Imprimare Linux

### Imprimarea din aplicații

Există numeroase aplicații Linux care vă permit să imprimați utilizând Common UNIX Printing System (CUPS). Puteți utiliza mașina pentru imprimare din orice astfel de aplicație.

1. Deschideți o aplicație și selectați **Print** din meniul **File**.
2. Selectați direct **Print** utilizând **lpr**.
3. În fereastra LPR GUI, selectați modelul mașinii dvs. din lista imprimantelor și faceți clic pe **Properties**.

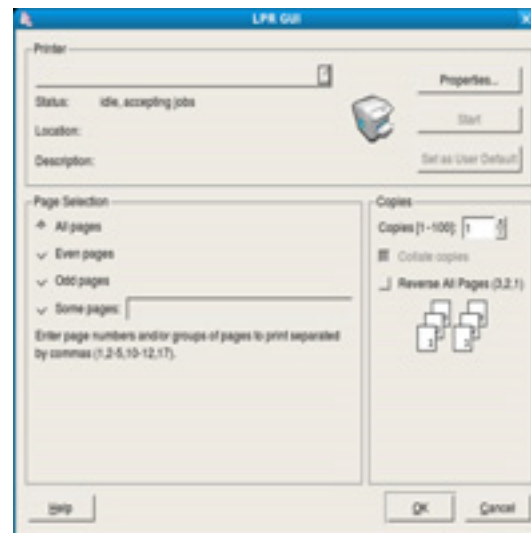

4. Modificați proprietățile lucrării de imprimare utilizând următoarele patru file afișate în partea superioară a ferestrei.

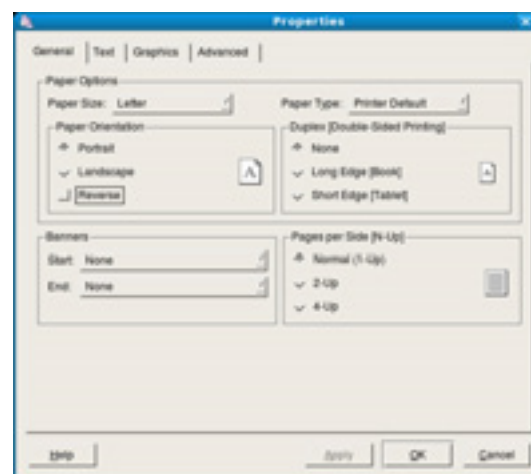

- **General:** această opțiune vă permite să modificați dimensiunea hârtiei, tipul de hârtie și orientarea documentelor. Activează caracteristica duplex, adaugă benzi de început și de sfârșit și modifică numărul de pagini pentru fiecare foaie.
- **Text:** această opțiune vă permite să specificați marginile paginii și să configurați opțiuni pentru text precum spațiere sau coloane.
- **Graphics:** această opțiune vă permite să setați opțiuni pentru

imagini, care sunt utilizate la imprimarea de imagini/fișiere, precum opțiuni de culoare, dimensiunile imaginilor sau pozițiile imaginilor.

- **Advanced:** această opțiune vă permite să setați rezoluția de imprimare, sursa de hârtie și destinația.

 Dacă o opțiune este marcată cu gri, înseamnă că aceasta nu este permisă.

5. Faceți clic pe **Apply** pentru a aplica modificările și a închide fereastra **Properties**.
6. Faceți clic pe **OK** în fereastra **LPR GUI** pentru a începe imprimarea.
7. Este afișată fereastra Printing, care vă permite să monitorizați statutul proiectului dumneavoastră de imprimare.  
Pentru a abandona lucrarea curentă, faceți clic pe **Cancel**.

## Imprimarea fișierelor

Puteți imprima o mare diversitate de fișiere cu mașina dvs. utilizând metoda standard CUPS, direct prin interfața liniei de comenzi. Utilitarul CUPS lpr vă permite acest lucru. Însă pachetul de drivere înlocuiește instrumentul standard lpr cu un program LPR GUI cu o interfață mult mai prietenoasă.

Pentru a imprima orice fișier document:

1. Tastați lpr <nume\_fișier> din linia de comenzi Linux shell și apăsați Enter. Apare fereastra **LPR GUI**.  
Atunci când tastați doar lpr și apăsați **Enter**, fereastra **Select file(s) to print** apare prima. Selectați toate fișierele pe care doriți să le imprimați și faceți clic pe **Open**.
2. În fereastra **LPR GUI**, selectați mașina dvs. din listă și modificați proprietățile lucrării de imprimare.
3. Faceți clic pe **OK** pentru a iniția procesul de imprimare.

## Configurarea proprietăților imprimantei

Utilizând fereastra **Printer Properties** furnizată de **Printers configuration**, puteți modifica diverse proprietăți ale mașinii ca imprimantă.

1. Accesați **Unified Driver Configurator**.  
Dacă este necesar, comutați **Printers configuration**.
2. Selectați mașina dumneavoastră din lista imprimantelor disponibile și faceți clic pe **Properties**.
3. Se deschide fereastra **Printer Properties**.

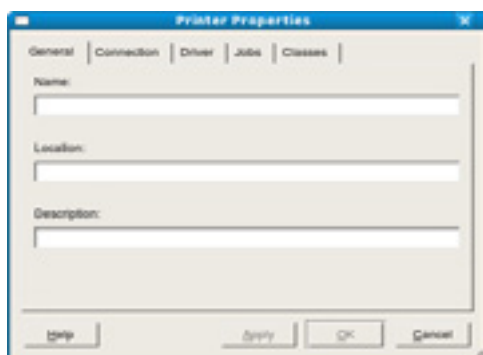

În partea de sus a ferestrei, sunt afișate următoarele cinci file:

- **General:** această opțiune vă permite să modificați locația și numele imprimantei. Numele introdus în această filă este afișat în lista de imprimante din **Printers configuration**.
- **Connection:** această opțiune vă permite să vizualizați sau să selectați un alt port. Dacă schimbați portul pentru mașină de la USB la paralel sau invers în timpul utilizării, este necesar să reconfigurați portul pentru mașină în această filă.
- **Driver:** vă permite să vizualizați sau să selectați un alt driver de

imprimantă. Făcând clic pe **Options**, puteți reveni la opțiunile implicite ale aparatului.

- **Jobs:** această opțiune afișează lista lucrărilor de imprimare. Faceți clic pe **Cancel job** pentru a revoca proiectul selectat și selectați caseta de validare **Show completed jobs** pentru a vizualiza lucrările anterioare din lista de lucrări.
  - **Classes:** această opțiune afișează clasa din care face parte mașina dvs. Faceți clic pe **Add to Class** pentru a adăuga mașina dvs. la o anumită clasă sau faceți clic pe **Remove from Class** pentru a șterge mașina din clasa selectată.
4. Faceți clic pe **OK** pentru a aplica modificările și închideți fereastra **Printer Properties**.

# Instrumente de gestionare

În acest capitol sunt prezentate instrumentele de gestionare furnizate pentru a vă ajuta să beneficiați complet în urma utilizării mașinii.

## Acest capitol include:

- Utilizarea CentreWare IS (doar pentru Phaser 3160N)
- Utilizarea aplicațiilor utilitare
- Utilizarea programului SetIP (doar pentru Phaser 3160N)
- Utilizarea Unified Linux Driver Configurator

## Utilizarea CentreWare IS (doar pentru Phaser 3160N)

 Fereastra CentreWare IS care apare în acest ghid al utilizatorului poate să difere în funcție de mașina utilizată.

Dacă ați conectat aparatul la o rețea și dacă ați setat corect parametrii de rețea TCP/IP, aveți posibilitatea să gestionați aparatul prin intermediul CentreWare IS, un server web încorporat. Utilizați CentreWare IS pentru:

- Vizualizarea informațiilor despre dispozitivul mașinii și verificarea stării curente a acestuia.
- Modificarea parametrilor TCP/IP și setarea altor parametri de rețea.
- Modificarea preferințelor pentru imprimantă.
- Setarea notificărilor prin e-mail informându-vă despre starea mașinii.
- Obținerea asistenței pentru utilizarea mașinii.

## Pentru a accesa CentreWare IS:

1. Accesați un browser Web, precum Internet Explorer, din Windows. Introduceți adresa IP a mașinii (<http://xxx.xxx.xxx.xxx>) în câmpul de adresă și apăsați tasta Enter sau faceți clic pe **Salt**.
2. Se deschide site-ul Web încorporat al mașinii.

## Prezentare CentreWare IS



- **Fila Status:** această filă vă oferă informații generale despre mașina dvs.
- **Fila Print:** această filă vă permite să imprimați paginile de suport, paginile demo, paginile de configurare și să descărcați un firmware.
- **Fila Properties:** această filă vă permite să vizualizați și să modificați mediul de rețea. Puteți să setați unele aspecte, precum TCP/IP, activarea EtherTalk ș.a.m.d.
- **Fila Troubleshoot:** această filă vă permite să imprimați harta unui meniu, lista de fonturi PCL și o pagină de curățare.
- **Fila Support:** această filă vă permite să accesați site-ul web Xerox sau

să descărcați drivere selectând Link.

## Utilizarea aplicațiilor utilitare

 Pentru a utiliza acest program, aveți nevoie de următoarele cerințe de sistem:

- Windows. Verificați sistemul (sistemele) de operare Windows compatibil(e) cu mașina dvs. (Consultați "Cerințe de sistem" la pagina 23.)
- Mac OS X 10.3 sau o versiune ulterioară.
- Linux Verificați sistemul (sistemele) de operare Linux compatibil(e) cu mașina dvs. (Consultați "Cerințe de sistem" la pagina 23.)

Dacă este necesar să cunoașteți numele exact al modelului mașinii, puteți consulta CD-ul cu software-ul furnizat.

## Înțelegerea Monitor stare

Dacă se produce o eroare în cursul imprimării, apare fereastra Monitor stare și prezintă eroarea.

De asemenea, puteți lansa Monitor stare manual. Faceți dublu clic pe pictograma Monitor stare de pe bara de activități (în Windows).

Sau, din meniul **Start**, selectați **Programe** sau **Toate programele > numele driverului imprimantei > Monitor stare**.

-  Dacă ați instalat deja mai mult de o mașină Xerox, selectați întâi modelul corect al mașinii dorite pentru a accesa Monitor stare corespunzător. Faceți clic dreapta pe pictograma Monitor stare și selectați mașina dvs.
- Fereastra Monitor stare și conținutul acesteia prezentate în acest ghid al utilizatorului pot diferi în funcție de mașina sau sistemul de operare utilizate.

Programul Monitor stare afișează starea curentă a mașinii, nivelul de toner rămas în cartușul/cartușele de toner, precum și diferite alte informații. De asemenea, puteți modifica setările.

## Modificarea setărilor programului monitor de stare

Faceți clic dreapta pe pictograma Monitor stare și selectați **Opțiuni**. Selectați setările dorite din fereastra **Opțiuni**.

## Utilizarea Printer Settings Utility (doar pentru Phaser 3160B, Phaser 3160N)

Folosind Printer Settings Utility, puteți configura și verifica imprimarea. Unele mașini nu dispun de această caracteristică.

1. Din meniul **Start**, selectați **Programe** sau **Toate programele** > **numele driverului imprimantei** > **Printer Settings Utility**.
2. Modificați setările.
3. Pentru a trimite modificările către imprimantă, faceți clic pe butonul **Se aplică**.

### Utilizarea Ajutorului afișat pe ecran

Pentru mai multe informații despre Printer Settings Utility, faceți clic pe



## Deschiderea Ghid de depanare

Găsiți soluții la probleme utilizând **Ghid de depanare**.

Faceți dublu clic pe pictograma Monitor stare de pe bara de activități Windows.

Sau, din meniul **Start**, selectați **Programe** sau **Toate programele** > **numele driverului imprimantei** > **Ghid de depanare**.

## Utilizarea programului SetIP (doar pentru Phaser 3160N)

Acest program este destinat setării de rețea IP utilizând adresa MAC, care reprezintă numărul de serie hardware al interfeței sau plăcii de imprimantă de rețea.

În mod special, este responsabilitatea administratorului de rețea să seteze, în același timp, diferite valori IP de rețea.



- TCP/IPv6 nu este acceptat de acest program.
- Puteți utiliza programul SetIP doar când mașina dvs. este conectat la o rețea.

## Windows

Următoarea procedură este bazată pe sistemul de operare Windows XP.

### Instalarea programului

1. Asigurați-vă că mașina este conectată la computerul dvs. și este alimentată cu curent electric.
2. Introduceți CD-ul furnizat cu software-ul în unitatea CD-ROM.
  - În mod normal, CD-ul cu software va rula automat și fereastra de instalare va fi afișată.
  - Dacă nu este afișată fereastra de instalare, faceți clic pe **Start**, apoi pe **Executare**. Tastați X:\Setup.exe, înlocuind „X” cu litera care reprezintă unitatea dvs. Faceți clic pe **OK**.
  - Dacă utilizați Windows Vista, faceți clic pe **Start** > **Toate programele** > **Accesorii** > **Executare**. Tastați X:\Setup.exe, înlocuind „X” cu litera care corespunde unității dumneavoastră de hard disk și apoi faceți clic pe **OK**.
  - Dacă fereastra **Redare automată** este afișată în Windows Vista, faceți clic pe **Executare Setup.exe** în câmpul **Instalare sau executare program** și faceți clic pe **Continuare** în ferestrele **Control cont utilizator**.
3. Faceți clic pe **Instalare utilitar SetIP (Opțional)**.
4. Faceți clic pe **Următ.** > **Următ.**
5. Faceți clic pe **Finish**.

## Imprimarea adresei MAC a mașinii

În modul disponibil, apăsați și mențineți apăsat  (butonul de revocare) circa 7 secunde. Puteți afla adresa MAC și adresa IP ale mașinii dvs.

### Setarea valorilor de rețea

1. Imprimați raportul cu configurația de rețea a mașinii pentru a afla adresa MAC a imprimantei.
2. Din meniul Windows **Start**, selectați **Toate programele** > **SetIP** > **SetIP**.
3. Faceți clic pentru a deschide fereastra de configurare TCP/IP.
4. Introduceți adresa MAC a plăcii de rețea, adresa IP, masca de subrețea, gateway-ul implicit, apoi faceți clic pe **Se aplică**.  
 Când introduceți adresa MAC, introduceți-o fără un semn două puncte (:).
5. Mașina imprimă raportul de configurare a rețelei. Confirmați că toate setările sunt corecte.
6. Închideți programul SetIP.

## Macintosh

Programul SetIP trebuie să se fi instalat automat în timpul instalării driverului de imprimantă.

### Imprimarea adresei MAC a mașinii

În modul disponibil, apăsați și mențineți apăsat  (butonul de revocare) circa 7 secunde. Puteți afla adresa MAC și adresa IP ale mașinii dvs.

### Setarea valorilor de rețea

Dacă doriți să modificați setarea IP a imprimantei de rețea, urmați instrucțiunile de mai jos.



Dacă selectați **Typical installation for a network printer** în timpul instalării driverului imprimantei, programul SetIP rulează automat după instalare. Treceți la pasul 4.

1. Imprimați raportul cu configurația de rețea a mașinii pentru a afla adresa MAC a imprimantei.
2. Deschideți directorul **Library** > **Printers** > **Xerox** > **numele modelului imprimantei** > **SetIP**.
3. Faceți dublu clic pe fișierul **SetIPApplet.html**.
4. Apare fereastra cu certificatul, faceți clic pe **Trust**.
5. Faceți clic pentru a deschide fereastra de configurare TCP/IP.
6. Introduceți adresa MAC a plăcii de rețea, adresa IP, masca de subrețea, gateway-ul implicit, apoi faceți clic pe **Apply**.  
 Când introduceți adresa MAC, introduceți-o fără un semn două puncte (:).
7. Mașina imprimă raportul de configurare a rețelei. Confirmați că toate setările sunt corecte.
8. Închideți programul SetIP.

## Linux

Programul SetIP trebuie să se fi instalat automat în timpul instalării driverului de imprimantă.

### Imprimarea adresei MAC a mașinii

În modul disponibil, apăsați și mențineți apăsat  (butonul de revocare) circa 7 secunde. Puteți afla adresa MAC și adresa IP ale mașinii dvs.

### Setarea valorilor de rețea

1. Imprimați raportul cu configurația de rețea a mașinii pentru a afla adresa MAC a imprimantei.
2. Accesați `/opt/Xerox/mfp/share/utills/`.
3. Faceți dublu clic pe fișierul **SetIPApplet.html**.
4. Faceți clic pentru a deschide fereastra de configurare TCP/IP.
5. Introduceți adresa MAC a plăcii de rețea, adresa IP, masca de subrețea, gateway-ul implicit, apoi faceți clic pe **Apply**.

 Când introduceți adresa MAC, introduceți-o fără un semn două puncte (:).

6. Mașina imprimă raportul de configurare a rețelei. Confirmați că toate setările sunt corecte.
7. Închideți programul SetIP.

## Utilizarea Unified Linux Driver Configurator

CD-ul software furnizat vă pune la dispoziție pachetul Unified Linux Driver pentru utilizarea mașinii dvs. cu un calculator Linux.

Unified Linux Driver Configurator este un instrument destinat în principal pentru configurarea dispozitivelor mașinii.

După instalarea driverului pe sistemul dvs. Linux, pictograma Unified Linux Driver Configurator va fi creată automat pe desktopul dvs.

### Deschiderea Unified Driver Configurator

1. Faceți dublu clic pe **Unified Driver Configurator** de pe desktop.  
De asemenea, puteți să faceți clic pe pictograma meniului **Startup** și să selectați **Xerox Unified Driver > Unified Driver Configurator**.
2. Faceți clic pe fiecare buton din stânga pentru a comuta la fereastra de configurare corespunzătoare.

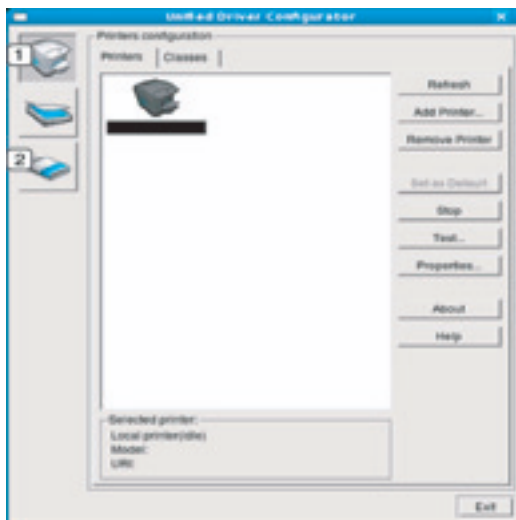

- 1 **Printers configuration**
- 2 **Ports configuration**

 Pentru a utiliza ecranul de ajutor, faceți clic pe **Help**.

3. După modificarea configurațiilor, faceți clic pe **Exit** pentru a închide Unified Driver Configurator.

## Printers configuration

**Printers configuration** are cele două file: **Printers** și **Classes**.

### Fila Printers

Vizualizați configurația curentă pentru imprimantă a sistemului făcând clic pe butonul cu pictograma mașinii, aflat în partea stângă a ferestrei Unified Driver Configurator.

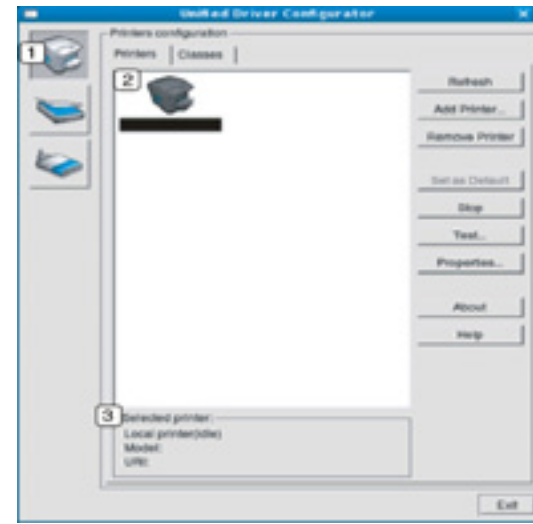

- 1 Comută la **Printers configuration**.
- 2 Afișează totul despre mașina instalată.
- 3 Afișează starea, numele de model și adresa URI a mașinii dvs.

Butoanele de control ale mașinii sunt după cum urmează:

- **Refresh:** actualizează lista mașinilor disponibile.
- **Add Printer:** vă permite să adăugați o mașină nouă.
- **Remove Printer:** elimină mașina selectată.
- **Set as Default:** setează mașina curentă selectată ca mașină implicită.
- **Stop/Start:** oprește/pornește mașina.
- **Test:** vă permite să imprimați o pagină de test pentru a vă asigura că mașina funcționează corect.
- **Properties:** vă permite să vizualizați și să modificați proprietățile imprimantei.

## Fila Classes

În fila Classes este afișată lista claselor de mașini disponibile.

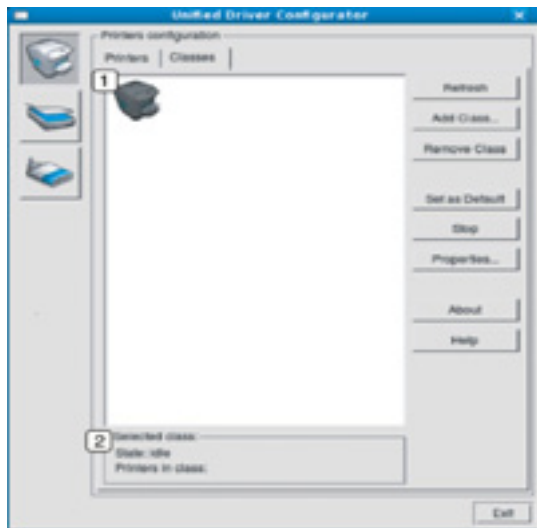

- |   |                                                        |
|---|--------------------------------------------------------|
| 1 | Afișează toate clasele de mașini.                      |
| 2 | Afișează starea clasei și numărul de mașini din clasă. |
- **Refresh**: actualizează lista de clase.
  - **Add Class**: vă permite să adăugați o nouă clasă de mașini.
  - **Remove Class**: elimină clasa de mașini selectată.

## Ports configuration

În această fereastră, puteți vizualiza lista porturilor disponibile, puteți verifica starea fiecărui port și puteți debloca un port aflat în starea ocupat atunci când proprietarul acestuia a terminat lucrarea din orice motiv.



- |   |                                                                   |
|---|-------------------------------------------------------------------|
| 1 | Comută la <b>Ports configuration</b> .                            |
| 2 | Afișează toate porturile disponibile.                             |
| 3 | Afișează tipul portului, dispozitivul conectat la port și starea. |

- **Refresh**: actualizează lista porturilor disponibile.
- **Release port**: deblochează portul selectat.

# Întreținerea

Acest capitol furnizează informații despre întreținerea mașinii și a cartușului de toner.

**Acest capitol include:**

- Imprimarea unui raport pentru mașină
- Utilizarea alertei privind nivelul scăzut de toner (doar pentru Phaser 3160B și Phaser 3160N)
- Curățarea unei mașini
- Depozitarea cartușului de toner
- Sfaturi pentru mutarea și depozitarea mașinii

## Imprimarea unui raport pentru mașină



Puteți să imprimați o pagină de configurație pentru a vizualiza setările curente ale imprimantei sau pentru a ajuta la depanarea problemelor imprimantei.

În modul disponibil, apăsați și mențineți apăsat  (butonul de revocare) circa 7 secunde, apoi eliberați-l.

Se imprimă o pagină de configurație.

Pentru Phaser 3140 și Phaser 3155, aceste informații sunt disponibile pe pagina demo.

## Utilizarea alertei privind nivelul scăzut de toner (doar pentru Phaser 3160B și Phaser 3160N)

În cazul în care cantitatea de toner din cartuș este scăzută, ledul  clipește în roșu. Puteți să setați opțiunea ca acest led  să clipească sau nu.

1. Asigurați-vă că ați instalat driverul de imprimantă furnizat pe CD-ul cu software-ul imprimantei.
2. Din meniul **Start**, selectați **Programe** sau **Toate programele > numele driverului imprimantei > Printer Settings Utility**.
3. Faceți clic pe **Setare > Avertizare nivel scăzut al tonerului**. Selectați setarea corespunzătoare, apoi faceți clic pe **Se aplică**.

## Curățarea unei mașini

Dacă apar probleme legate de calitatea imprimării sau dacă utilizați mașina într-un mediu cu praf, trebuie să o curățați cu regularitate pentru a păstra cele mai bune condiții de imprimare și pentru a o utiliza mai mult timp.



- Curățarea carcasi mașinii cu materiale de curățat cu un conținut mare de alcool, solvent sau alte substanțe puternice poate să conducă la decolorarea sau deformarea carcasi.
- Dacă există urme de toner pe mașină sau în zona învecinată, vă recomandăm să curățați tonerul cu o cârpă sau o lavetă umezită în apă. Dacă utilizați un aspirator, tonerul se ridică în aer și poate fi dăunător.

## Curățarea exteriorului

Curățați carcasa mașinii cu o cârpă moale, fără scame. Umeziți puțin cârpa cu apă, dar aveți grijă să nu picure apă nici pe mașină, nici în interiorul acesteia.

## Imprimarea unei coli de curățare (doar pentru Phaser 3160B și Phaser 3160N)

Dacă pe foile imprimate apar zone slab imprimate sau murdare, puteți să rezolvați aceste probleme prin imprimarea unei coli de curățare furnizate de unele mașini sau imprimând mai multe pagini goale.

**Pentru a imprima coala de curățare:**

În modul disponibil, apăsați și mențineți apăsat  (butonul de revocare) circa 10 secunde, apoi eliberați-l.

- **Coală de curățare OPC:** curăță tamburul OPC al cartușului de toner.

În urma acestui proces va rezulta o pagină cu reziduuri de toner, care trebuie aruncată.

Mașina culege automat o coală de hârtie din tavă și imprimă o coală de curățare care conține particule de praf sau toner.

## Curățarea interiorului

În timpul procesului de imprimare, în mașină se pot acumula particule de hârtie, toner și praf. Aceste acumulări pot să cauzeze probleme de calitate a imprimării, precum urme sau pete de toner. Prin curățarea interiorului mașinii se elimină și se reduc aceste probleme.

1. Opriti mașina și deconectați cablul de alimentare. Așteptați până când mașina se răcește.
2. Deschideți capacul frontal și trageți afară cartușul de toner. Puneți-l pe o suprafață netedă și curată.

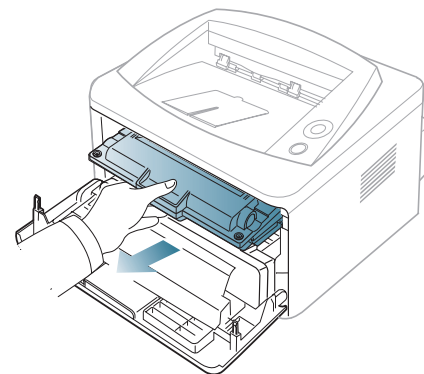

- Pentru a preveni deteriorarea cartușului de toner, nu îl expuneți la lumină mai mult de câteva minute. Acoperiți-l cu o coală de hârtie, dacă este necesar.
- Nu atingeți suprafața verde de sub cartușul de toner. Utilizați mânerul cartușului pentru a evita atingerea acestei zone.

3. Cu o cârpă uscată, fără scame, ștergeți orice urmă de praf și toner vărsat din zona cartușului de toner.

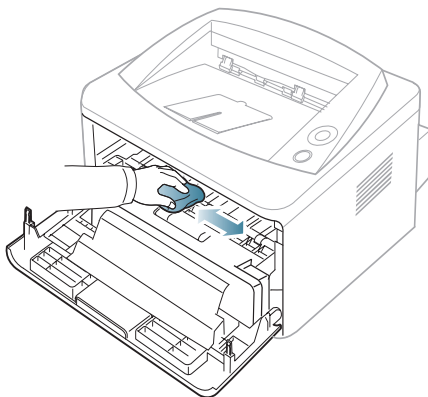

**!** În timp ce curățați interiorul mașinii, aveți grijă să nu deteriorați rola de transfer sau alte componente interne. Pentru curățare, nu utilizați solvenți precum benzen sau diluant. Pot apărea probleme de calitate a imprimării și acestea pot cauza deteriorarea mașinii.

4. Localizați banda lungă din sticlă (LSU) din interiorul mașinii și ștergeți ușor sticla pentru a vedea dacă tamponul de vată se înnegrește.

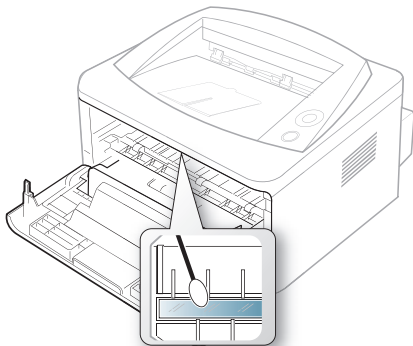

5. Reintroduceți cartușul de toner și închideți capacul frontal.  
6. Conectați cablul de alimentare și porniți mașina.

## Depozitarea cartușului de toner

Cartușele de toner conțin componente sensibile la lumină, temperatură și umiditate. Xerox sugerează utilizatorilor să respecte recomandările pentru a obține performanța optimă, cea mai bună calitate și cea mai lungă durată de viață de la noul cartuș de toner Xerox.

Depozitați acest cartuș în același mediu cu imprimanta în care va fi folosit, și anume, în condiții de temperatură și de umiditate controlate specifice unui birou. Cartușul de toner trebuie să rămână în ambalajul său original, nedeschis, până la instalare – dacă ambalajul original nu este disponibil, acoperiți orificiul superior al cartușului cu hârtie și depozitați-l într-un dulap întunecos.

Deschiderea ambalajului cartușului înainte de utilizare scurtează în mod dramatic durata sa utilă de depozitare și funcționare. Nu depozitați pe podea. În cazul în care cartușul de toner este scos din imprimantă, depozitați întotdeauna cartușul:

- În interiorul pungii de protecție din ambalajul original.
- Depozitați pe orizontală (nu pe verticală, pe capătul acestuia) cu aceeași față orientată în sus, ca și cum ar fi instalat în mașină.
- Nu depozitați consumabilele în:

- Temperatură mai mare de 40 °C.
- Domeniul de umiditate mai mic de 20% și nu mai mare de 80%.
- Mediu cu schimbări extreme de temperatură și umiditate.
- Lumina directă a soarelui sau lumina camerei.
- Locuri cu praf.
- Mașină pentru o perioadă lungă de timp.
- Medii unde există gaze corozive.
- Mediu cu aer sărat.

## Instrucțiuni de manipulare

- Nu atingeți suprafața tamburului fotosensibil din cartuș.
- Nu expuneți cartușul la vibrații sau șocuri inutile.
- Nu rotiți niciodată manual tamburul, în special în sens opus; aceasta poate cauza deteriorări interne și scurgeri de toner.

## Utilizarea cartușelor de toner non-Xerox și reîncărcate

Xerox nu recomandă sau nu aprobă utilizarea cartușelor de toner de alte mărci decât Xerox în imprimanta dvs., inclusiv a cartușelor de toner universale, din mărci de magazin, reîncărcate sau refabricate.

**!** Garanția imprimantei Xerox nu acoperă deteriorările aparatului cauzate de utilizarea unui cartuș de toner reîncărcat, refabricat sau dintr-o marcă non-Xerox.

## Durata estimată de viață a cartușului

Durata estimată de viață a cartușului (durata de productivitate a cartușului de toner) depinde de cantitatea de toner necesară pentru lucrările de imprimare. Numărul efectiv de pagini imprimate poate varia în funcție de densitatea de imprimare a paginilor pe care imprimați, mediul de funcționare, intervalul de imprimare, tipul de suport și/sau dimensiunea suportului. De exemplu, dacă imprimați multe grafice, consumul de toner este mare și e posibil să trebuiască să înlocuiți cartușul mai des.

## Sfaturi pentru mutarea și depozitarea mașinii

- Când mutați mașina, nu o înclinați sau nu o întoarceți cu fața în jos. În caz contrar, interiorul imprimantei poate fi murdărit de toner, care poate cauza defectarea imprimantei sau o calitate de imprimare necorespunzătoare.
- Când mutați mașina, asigurați-vă că aceasta este bine ținută.

# Depanarea

Acest capitol oferă informații utile privind activitățile de efectuat în cazul apariției unor erori.

**Acest capitol include:**

- Redistribuirea tonerului
- Sfaturi pentru evitarea ondulării hârtiei
- Sfaturi pentru evitarea blocajelor de hârtie
- Îndepărtarea blocajelor de hârtie
- Rezolvarea altor probleme

## Redistribuirea tonerului

Când cartușul de toner este aproape gol:

- Apar dungii albe sau imprimări deschise la culoare.
- LED-ul  clipește în roșu.

Dacă aceasta are loc, puteți să îmbunătățiți temporar calitatea imprimării prin redistribuirea tonerului rămas din cartuș. În unele cazuri, dungile albe sau imprimarea slabă pot apărea în continuare, chiar dacă ați redistribuit tonerul.

1. Deschideți capacul frontal.
2. Trageți afară cartușul de toner.

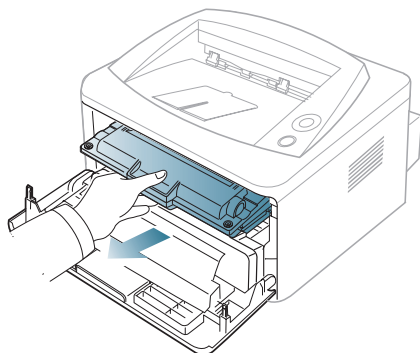

3. Rulați complet cartușul de cinci sau șase ori pentru a distribui tonerul în mod uniform în interiorul cartușului.

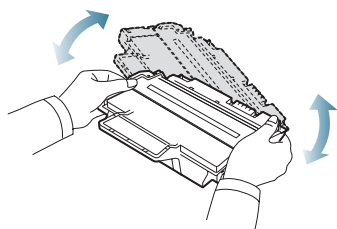

 În cazul în care v-ați murdărit pe îmbrăcăminte cu toner, ștergeți cu o cârpă uscată, apoi spălați cu apă rece. Apa fierbinte fixează tonerul în țesătură.

 Nu atingeți suprafața verde de sub cartușul de toner. Utilizați mânerul cartușului pentru a evita atingerea acestei zone.

4. Țineți cartușul de toner de mâner și introduceți-l încet în deschizătura din mașină. Proeminențele de la capetele cartușului și canalele din mașină vor ghida

cartușul în poziția corectă până când acesta se fixează complet.

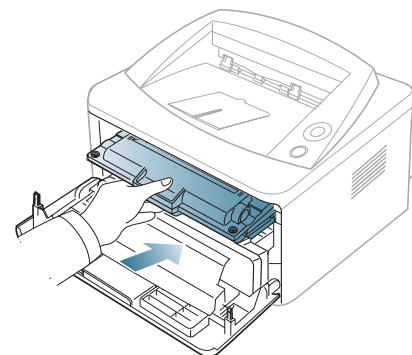

5. Închideți capacul frontal. Asigurați-vă că acest capac este bine închis.

## Sfaturi pentru evitarea ondulării hârtiei

1. Deschideți capacul posterior.
2. Trageți în jos pârghia de presiune de pe fiecare parte.

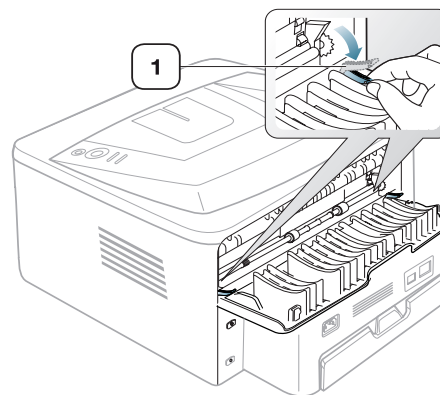

**1 Maneta de presiune**

 Păstrați capacul posterior deschis în timpul imprimării. Utilizați doar când pagina imprimată are ondulare mai mare de 20 mm.



## Sfaturi pentru evitarea blocajelor de hârtie

Prin selectarea tipurilor corecte de suporturi de imprimare se pot evita majoritatea blocajelor de hârtie. Atunci când are loc un blocaj de hârtie, consultați următoarele recomandări.

- Asigurați-vă că ghidajele reglabile sunt poziționate corect. (Consultați "Încărcarea hârtiei în tavă" la pagina 37.)
- Nu supraîncărcați tava. Asigurați-vă că nivelul de hârtie este sub marcajul de capacitate pentru hârtie de pe interiorul tăvii.
- Nu scoateți hârtie din tavă cât timp mașina este în curs de imprimare.
- Îndoțiți, vânturați și îndreptați hârtia înainte de a o încărca.
- Nu utilizați hârtie încrețită, umedă sau foarte ondulată.
- Nu puneți mai multe tipuri de hârtie în aceeași tavă.
- Utilizați numai suporturi de imprimare recomandate.
- Asigurați-vă că fața recomandată pentru imprimare a suportului de imprimare este orientată în jos în tavă sau este orientată în sus în tava manuală.

## Îndepărtarea blocajelor de hârtie

Dacă se produce un blocaj de hârtie, ledul  de pe panoul de comandă luminează în portocaliu. Găsiți și îndepărtați hârtia blocată.

Pentru a relua imprimarea după îndepărtarea blocajelor de hârtie, trebuie să deschideți și să închideți capacul frontal.

-  Pentru a evita ruperea hârtiei, trageți hârtia blocată încet, cu grijă. Urmăriți instrucțiunile din secțiunile următoare pentru a îndepărta blocajul.

### În tavă

1. Deschideți și închideți capacul frontal. Hârtia blocată este evacuată automat din mașină.  
Dacă hârtia nu iese, treceți la pasul următor.
2. Trageți tava.

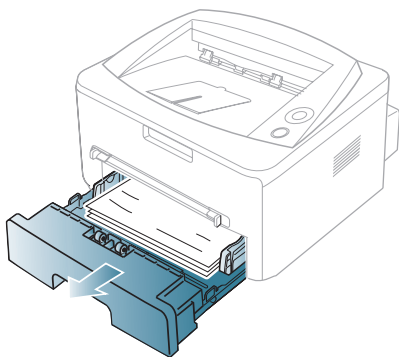

3. Scoateți hârtia blocată trăgând-o cu grijă afară.

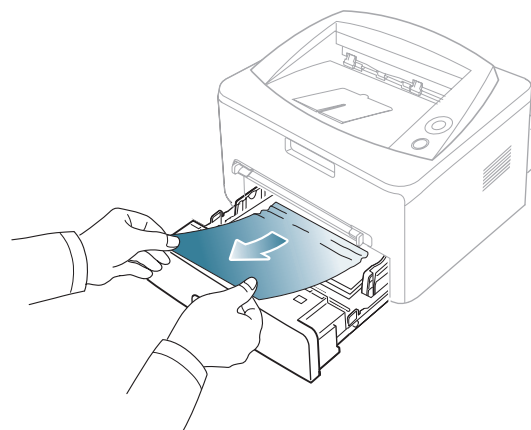

Dacă hârtia nu se mișcă atunci când o trageți sau dacă nu vedeți hârtia în această zonă, verificați zona cuptorului din jurul cartușului de toner. (Consultați "În interiorul mașinii" la pagina 58.)

4. Introduceți înapoi tava în mașină până când se fixează pe poziție. Imprimarea se reia automat.

### În tava manuală

1. Dacă alimentarea cu hârtie nu se face corect, trageți hârtia afară din mașină.

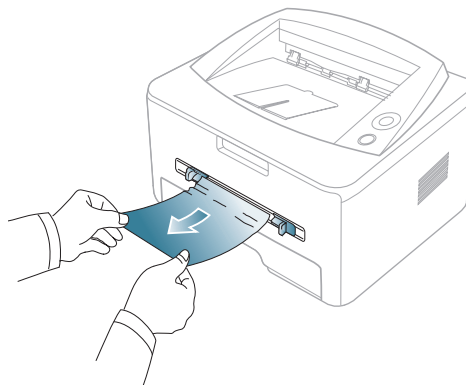

2. Pentru a relua imprimarea, deschideți și închideți capacul frontal.

## În interiorul mașinii

 Zona cuptorului este fierbinte. Aveți grijă când scoateți hârtia din mașină.

1. Deschideți capacul frontal și extrageți cartușul de toner, împingându-l ușor în jos.

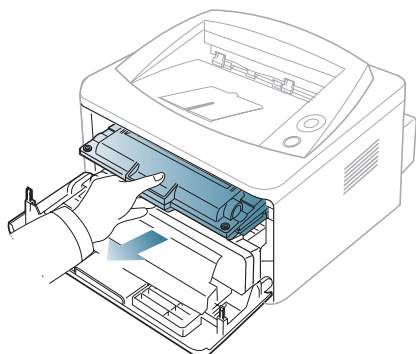

2. Scoateți hârtia blocată trăgând-o cu grijă afară.

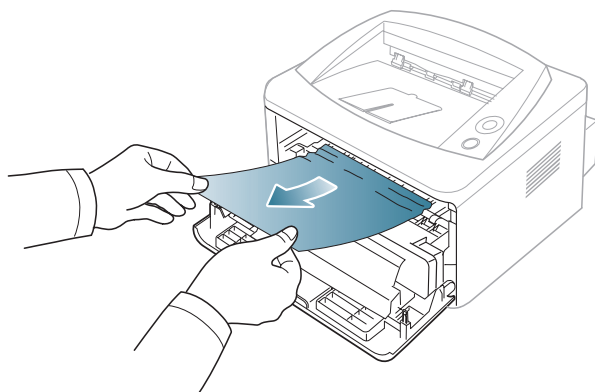

3. Înlocuiți cartușul de toner și închideți capacul frontal. Imprimarea se reia automat.

## În zona de ieșire

1. Deschideți și închideți capacul frontal. Hârtia blocată este evacuată automat din mașină.

Dacă nu vedeți hârtia blocată, mergeți la pasul următor.

2. Trageți cu grijă hârtia din tava de ieșire.



Dacă nu vedeți hârtia blocată sau dacă opune rezistență când trageți, opriți-vă și treceți la pasul următor.

3. Deschideți capacul posterior.
4. Trageți pârghiile de presiune în jos și scoateți hârtia. Reduceți pârghiile de presiune la poziția lor inițială.

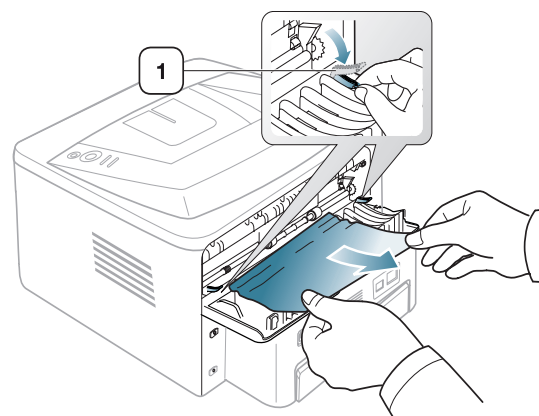

**1** Maneta de presiune

Dacă nu vedeți hârtia blocată, mergeți la pasul următor.

5. Trageți pârghiile capacului în jos și scoateți hârtia. Reduceți capacul siguranței la poziția lui inițială.

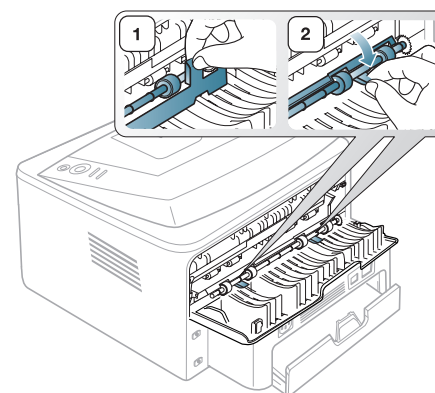

 Zona cuptorului este fierbinte. Aveți grijă când scoateți hârtia din mașină.

6. Închideți capacul posterior.
7. Deschideți și închideți capacul frontal, iar imprimarea se reia automat.

## Rezolvarea altor probleme

Următoarea diagramă conține unele condiții care pot surveni și soluțiile recomandate. Urmați soluțiile sugerate până când problema respectivă este soluționată. Dacă problema persistă, apelați la service.

### Probleme de alimentare cu energie electrică

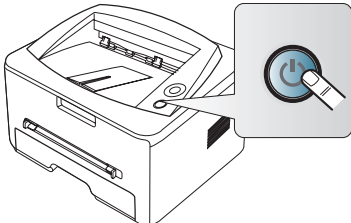
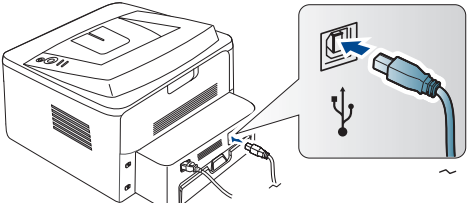
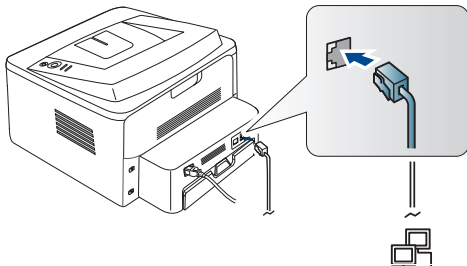
| STARE                                                                                                                        | SOLUȚII SUGERATE                                                                                                                                                                                                                                                                                                                                                                                                                                                                                                                                                                                                                                                                                   |
|------------------------------------------------------------------------------------------------------------------------------|----------------------------------------------------------------------------------------------------------------------------------------------------------------------------------------------------------------------------------------------------------------------------------------------------------------------------------------------------------------------------------------------------------------------------------------------------------------------------------------------------------------------------------------------------------------------------------------------------------------------------------------------------------------------------------------------------|
| <b>Mașina nu primește energie electrică sau cablul de conexiune dintre computer și mașină nu este conectat corespunzător</b> | <ul style="list-style-type: none"><li>• Conectați cablul de alimentare și apăsați  (pornire) de pe panoul de control.<br/></li><li>• Deconectați cablul mașinii și reconectați-l.<ul style="list-style-type: none"><li>- <b>Pentru imprimare locală</b><br/></li><li>- <b>Pentru imprimarea în rețea</b> (doar pentru Phaser 3160N)<br/></li></ul></li></ul> |

### Probleme de alimentare cu hârtie

| STARE                                                                         | SOLUȚII SUGERATE                                                                                                                                                                                                                                                                                                                                                                                                                                                                             |
|-------------------------------------------------------------------------------|----------------------------------------------------------------------------------------------------------------------------------------------------------------------------------------------------------------------------------------------------------------------------------------------------------------------------------------------------------------------------------------------------------------------------------------------------------------------------------------------|
| <b>Hârtia se blochează în timpul imprimării</b>                               | Îndepărtați blocajul de hârtie. (Consultați "Îndepărtarea blocajelor de hârtie" la pagina 57.)                                                                                                                                                                                                                                                                                                                                                                                               |
| <b>Colile de hârtie se lipesc una de alta</b>                                 | <ul style="list-style-type: none"><li>• Verificați capacitatea maximă de hârtie a tăvii. (Consultați "Specificații suporturi de imprimare" la pagina 70.)</li><li>• Asigurați-vă că utilizați tipul corect de hârtie. (Consultați "Specificații suporturi de imprimare" la pagina 70.)</li><li>• Scoateți hârtia din tavă și îndoiți-o sau vânturați-o.</li><li>• Condițiile de umiditate pot conduce la lipirea colilor între ele.</li></ul>                                                |
| <b>Mai multe coli de hârtie nu se alimentează</b>                             | Este posibil ca în tavă să fie stivuite diferite tipuri de hârtie. Încărcați numai hârtie de același tip, dimensiune și greutate.                                                                                                                                                                                                                                                                                                                                                            |
| <b>Hârtia nu avansează în mașină</b>                                          | <ul style="list-style-type: none"><li>• Îndepărtați orice obiect care împiedică avansul hârtiei în interiorul mașinii.</li><li>• Hârtia nu a fost încărcată corect. Scoateți hârtia din tavă și reîncărcați-o corect.</li><li>• În tavă este prea multă hârtie. Scoateți din tavă hârtia în exces.</li><li>• Hârtia este prea groasă. Utilizați numai hârtie care corespunde specificațiilor cerute de mașină. (Consultați "Specificații suporturi de imprimare" la pagina 70.)</li></ul>    |
| <b>Hârtia continuă să se blocheze</b>                                         | <ul style="list-style-type: none"><li>• În tavă este prea multă hârtie. Scoateți din tavă hârtia în exces. Dacă imprimați pe materiale speciale, utilizați tava manuală.</li><li>• Se utilizează un tip de hârtie incorect. Utilizați numai hârtie care corespunde specificațiilor cerute de mașină. (Consultați "Specificații suporturi de imprimare" la pagina 70.)</li><li>• Este posibil să existe reziduuri în mașină. Deschideți capacul frontal și îndepărtați reziduurile.</li></ul> |
| <b>Foliile transparente se lipesc una de alta în zona de ieșire a hârtiei</b> | Utilizați numai folii transparente proiectate special pentru imprimantele cu laser. Luați foliile transparente pe măsură ce ies din mașină.                                                                                                                                                                                                                                                                                                                                                  |
| <b>Plicurile se înclină sau nu se alimentează corect</b>                      | Asigurați-vă că ghidajele pentru hârtie se sprijină pe ambele margini ale plicurilor.                                                                                                                                                                                                                                                                                                                                                                                                        |

## Probleme de imprimare

| STARE                                                            | CAUZĂ POSIBILĂ                                                                                                                                                                                                                                                                                                                                                                                                                           | SOLUȚII SUGERATE                                                                                                                                                                                                                  |
|------------------------------------------------------------------|------------------------------------------------------------------------------------------------------------------------------------------------------------------------------------------------------------------------------------------------------------------------------------------------------------------------------------------------------------------------------------------------------------------------------------------|-----------------------------------------------------------------------------------------------------------------------------------------------------------------------------------------------------------------------------------|
| <b>Mașina nu imprimă</b>                                         | Mașina nu primește energie electrică.                                                                                                                                                                                                                                                                                                                                                                                                    | Verificați conexiunile cablului de alimentare.                                                                                                                                                                                    |
|                                                                  | Mașina nu este selectată ca imprimantă implicită.                                                                                                                                                                                                                                                                                                                                                                                        | Selectați imprimanta dvs. ca imprimantă implicită în Windows.                                                                                                                                                                     |
|                                                                  | Verificați următoarele la mașină:                                                                                                                                                                                                                                                                                                                                                                                                        |                                                                                                                                                                                                                                   |
|                                                                  | <ul style="list-style-type: none"> <li>• Capacul frontal nu este închis. Închideți capacul frontal.</li> <li>• Hârtia este blocată. Îndepărtați blocajul de hârtie. (Consultați "Îndepărtarea blocajelor de hârtie" la pagina 57.)</li> <li>• Nu este încărcată hârtie. Încărcați hârtie. (Consultați "Încărcarea hârtiei în tavă" la pagina 37.)</li> <li>• Cartușul de toner nu este instalat. Instalați cartușul de toner.</li> </ul> |                                                                                                                                                                                                                                   |
|                                                                  | Dacă survine o eroare de sistem, contactați reprezentantul de service.                                                                                                                                                                                                                                                                                                                                                                   |                                                                                                                                                                                                                                   |
|                                                                  | Cablul de conexiune dintre computer și mașină nu este conectat corespunzător.                                                                                                                                                                                                                                                                                                                                                            | Deconectați cablul mașinii și reconectați-l.                                                                                                                                                                                      |
|                                                                  | Cablul de conexiune dintre computer și mașină este defect.                                                                                                                                                                                                                                                                                                                                                                               | Dacă este posibil, atașați cablul la alt computer care funcționează corespunzător și imprimați o lucrare. De asemenea, puteți încerca să utilizați un alt cablu de mașină.                                                        |
|                                                                  | Setarea de port este incorectă.                                                                                                                                                                                                                                                                                                                                                                                                          | Verificați setarea de imprimantă din Windows pentru a vă asigura că lucrarea de imprimare este trimisă la portul corect. În cazul în care computerul are mai multe porturi, asigurați-vă că mașina este atașată la portul corect. |
| Este posibil ca mașina să fie configurată incorect.              | Verificați <b>Preferințe imprimare</b> pentru a vă asigura că toate setările de imprimare sunt corecte. (Consultați "Deschiderea preferințelor de imprimare" la pagina 42.)                                                                                                                                                                                                                                                              |                                                                                                                                                                                                                                   |
| Este posibil ca driverul de imprimantă să fie instalat incorect. | Reparați software-ul de mașină. (Consultați "Instalarea driverului pentru mașina conectată la USB" la pagina 24, "Instalarea driverelor pentru mașina conectată la rețea" la pagina 28.)                                                                                                                                                                                                                                                 |                                                                                                                                                                                                                                   |

| STARE                                                                                     | CAUZĂ POSIBILĂ                                                                                                                              | SOLUȚII SUGERATE                                                                                                                                                                                                                                                                                 |
|-------------------------------------------------------------------------------------------|---------------------------------------------------------------------------------------------------------------------------------------------|--------------------------------------------------------------------------------------------------------------------------------------------------------------------------------------------------------------------------------------------------------------------------------------------------|
|                                                                                           | Mașina funcționează defectuos.                                                                                                              | Verificați ledurile de pe panoul de comandă pentru a vedea dacă aparatul indică o eroare de sistem. Contactați un reprezentant de service.                                                                                                                                                       |
| <b>Mașina nu imprimă</b>                                                                  | Dimensiunea documentului este atât de mare încât spațiul de pe discul computerului nu este suficient pentru a accesa lucrarea de imprimare. | Eliberați spațiu pe disc și reluați imprimarea documentului.                                                                                                                                                                                                                                     |
|                                                                                           | Tava de ieșire este plină.                                                                                                                  | Aceasta poate susține maxim 80 de coli de hârtie normală. După ridicarea hârtiei din tava de ieșire, procesul de imprimare se reia.                                                                                                                                                              |
| <b>Mașina selectează materiale de imprimare dintr-o sursă de hârtie necorespunzătoare</b> | Opțiunea hârtiei, selectată din <b>Preferințe imprimare</b> , poate fi incorectă.                                                           | Pentru multe aplicații software, selectarea sursei de hârtie se găsește sub fila Paper din cadrul <b>Preferințe imprimare</b> . Selectați sursa de hârtie corectă. Consultați ecranul de ajutor al driverului de imprimantă. (Consultați "Deschiderea preferințelor de imprimare" la pagina 42.) |
| <b>O lucrare de imprimare este extrem de lentă</b>                                        | Este posibil ca lucrarea să fie foarte complexă.                                                                                            | Reduceți complexitatea paginii sau încercați să ajustați setările de calitate ale imprimării.                                                                                                                                                                                                    |
| <b>Jumătate din pagină este goală</b>                                                     | Este posibil ca setarea pentru orientarea paginilor să fie incorectă.                                                                       | Modificați orientarea paginilor în aplicația dvs. Consultați ecranul de ajutor al driverului de imprimantă.                                                                                                                                                                                      |
|                                                                                           | Dimensiunile hârtiei și setările pentru dimensiunile hârtiei nu corespund.                                                                  | Asigurați-vă că dimensiunea hârtiei din setările driverului imprimantei corespunde cu hârtia din tavă. Sau, asigurați-vă că dimensiunea hârtiei din setările driverului imprimantei corespunde cu selecția hârtiei din setările aplicației software pe care o utilizați.                         |



| STARE                                                                                               | CAUZĂ<br>POSIBILĂ                                                                           | SOLUȚII SUGERATE                                                                                                                                                                                                                                                                                                           |
|-----------------------------------------------------------------------------------------------------|---------------------------------------------------------------------------------------------|----------------------------------------------------------------------------------------------------------------------------------------------------------------------------------------------------------------------------------------------------------------------------------------------------------------------------|
| <b>Mașina imprimă, dar textul este greșit, deformat sau incomplet</b>                               | Cablul imprimantei este slăbit sau defect.                                                  | Deconectați cablul imprimantei și reconectați-l. Încercați o lucrare de imprimare pe care ați efectuat-o deja cu succes. Dacă este posibil, atașați cablul și mașina la alt computer care știți că funcționează și încercați o lucrare de imprimare. În sfârșit, încercați un nou cablu de mașină.                         |
|                                                                                                     | A fost selectat un driver de imprimantă necorespunzător.                                    | Verificați meniul de selectare a imprimantelor din aplicație, pentru a vă asigura că este selectată mașina dvs.                                                                                                                                                                                                            |
|                                                                                                     | Aplicația software funcționează defectuos.                                                  | Încercați să imprimați o lucrare de la altă aplicație.                                                                                                                                                                                                                                                                     |
|                                                                                                     | Sistemul de operare funcționează defectuos.                                                 | Ieșiți din Windows și reinițializați computerul. Opriți mașina și porniți-o din nou.                                                                                                                                                                                                                                       |
|                                                                                                     | Dacă lucrați într-un mediu DOS, setarea privind fonturile a imprimantei poate fi incorectă. | Consultați "Modificarea setării fontului (doar pentru Phaser 3160B și Phaser 3160N)" la pagina 35.                                                                                                                                                                                                                         |
| <b>Paginile se imprimă, dar sunt goale</b>                                                          | Cartușul de toner este defect sau nu mai are toner.                                         | Redistribuiți tonerul, dacă este necesar. Dacă este necesar, înlocuiți cartușul de toner.                                                                                                                                                                                                                                  |
|                                                                                                     | Este posibil ca fișierul să conțină pagini goale.                                           | Verificați fișierul pentru a vă asigura că nu conține pagini goale.                                                                                                                                                                                                                                                        |
|                                                                                                     | Unele componente, precum controlerul sau placa, pot fi defecte.                             | Contactați un reprezentant de service.                                                                                                                                                                                                                                                                                     |
| <b>Mașina nu imprimă corect un fișier PDF. Lipsesc unele părți din grafice, text sau ilustrații</b> | Incompatibilitate între fișierul PDF și produsele Acrobat.                                  | Imprimarea fișierului PDF ca imagine poate permite imprimarea fișierului. Activați <b>Print As Image</b> în opțiunile de imprimare din Acrobat.<br> În cazul când imprimați un fișier PDF ca imagine, imprimarea va dura mai mult timp. |
| <b>Calitatea de imprimare a fotografiilor nu este bună. Imaginile nu sunt clare</b>                 | Rezoluția fotografiei este foarte scăzută.                                                  | Reduceți dimensiunea fotografiei. În cazul în care măriți dimensiunea fotografiei din aplicația software, rezoluția se va reduce.                                                                                                                                                                                          |

| STARE                                                                                     | CAUZĂ<br>POSIBILĂ                                                       | SOLUȚII SUGERATE                                                                                                                                                                   |
|-------------------------------------------------------------------------------------------|-------------------------------------------------------------------------|------------------------------------------------------------------------------------------------------------------------------------------------------------------------------------|
| <b>Înainte de a imprima, mașina emite vapori pe lângă tava de ieșire</b>                  | Utilizarea de hârtie umedă poate conduce la apariția vaporilor.         | Acest lucru nu constituie o problemă. Continuați imprimarea.                                                                                                                       |
| <b>Aparatul nu imprimă hârtie de dimensiuni speciale, cum ar fi hârtia pentru facturi</b> | Dimensiunea hârtiei și setarea pentru dimensiunea hârtiei nu corespund. | Setați dimensiunea corectă a hârtiei în <b>Partic.</b> din fila <b>Hârtie</b> din <b>Preferințe imprimare.</b> (Consultați "Deschiderea preferințelor de imprimare" la pagina 42.) |

## Probleme de calitate a imprimării

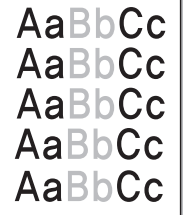
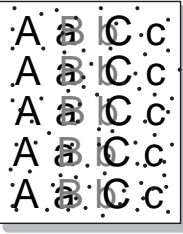
Dacă interiorul mașinii este murdar sau dacă hârtia a fost încărcată incorect, este posibil să scadă calitatea imprimării. Consultați tabelul de mai jos pentru a rezolva problema.

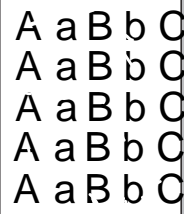
| STARE                                                                                                                         | SOLUȚII SUGERATE                                                                                                                                                                                                                                                                                                                                                                                                                                                                                                                                                                                                                                                                                                                                                                                                                                                                                                                                                                                                                                                                                                                                                                                                                                       |
|-------------------------------------------------------------------------------------------------------------------------------|--------------------------------------------------------------------------------------------------------------------------------------------------------------------------------------------------------------------------------------------------------------------------------------------------------------------------------------------------------------------------------------------------------------------------------------------------------------------------------------------------------------------------------------------------------------------------------------------------------------------------------------------------------------------------------------------------------------------------------------------------------------------------------------------------------------------------------------------------------------------------------------------------------------------------------------------------------------------------------------------------------------------------------------------------------------------------------------------------------------------------------------------------------------------------------------------------------------------------------------------------------|
| <p><b>Imprimare slabă sau estompată</b></p>  | <ul style="list-style-type: none"> <li>Dacă pe pagină apare o dungă albă verticală sau o zonă estompată, alimentarea tonerului este scăzută. Este posibil să măriți temporar durata de viață a cartușului de toner. (Consultați "Redistribuirea tonerului" la pagina 56.) Dacă în acest fel nu se îmbunătățește calitatea imprimării, instalați un nou cartuș de toner.</li> <li>Este posibil ca hârtia să nu îndeplinească specificațiile pentru hârtie; de exemplu, hârtia este prea umedă sau aspră. (Consultați "Specificații suporturi de imprimare" la pagina 70.)</li> <li>Dacă întreaga pagină este slab imprimată, setarea rezoluției de imprimare este prea scăzută sau este activat modul de economisire a tonerului. Ajustați rezoluția de imprimare și dezactivați modul de economisire a tonerului. Consultați ecranul de ajutor al driverului de imprimantă.</li> <li>O combinație de defecte de estompate sau murdărire a colilor imprimate poate indica faptul că trebuie curățat cartușul de toner. (Consultați "Curățarea interiorului" la pagina 54.)</li> <li>Este posibil să fie murdară suprafața părții unității de scanare laser (LSU) din interiorul mașinii. (Consultați "Curățarea interiorului" la pagina 54.)</li> </ul> |
| <p><b>Pete de toner</b></p>                | <ul style="list-style-type: none"> <li>Este posibil ca hârtia să nu corespundă specificațiilor; de exemplu, hârtia poate fi prea umedă sau prea aspră. (Consultați "Specificații suporturi de imprimare" la pagina 70.)</li> <li>Este posibil ca rola de transfer să fie murdară. Curățați interiorul mașinii. Contactați un reprezentant de service.</li> <li>Poate fi necesară curățarea căii de rulare a hârtiei. Contactați un reprezentant de service.</li> </ul>                                                                                                                                                                                                                                                                                                                                                                                                                                                                                                                                                                                                                                                                                                                                                                                 |

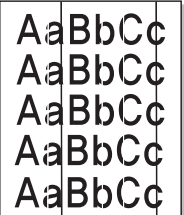
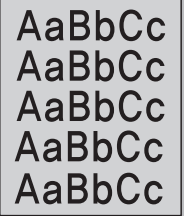
| STARE                                                                                                                      | SOLUȚII SUGERATE                                                                                                                                                                                                                                                                                                                                                                                                                                                                                                                                                                                                                                                                                                                                                                                                                                                                                                                                       |
|----------------------------------------------------------------------------------------------------------------------------|--------------------------------------------------------------------------------------------------------------------------------------------------------------------------------------------------------------------------------------------------------------------------------------------------------------------------------------------------------------------------------------------------------------------------------------------------------------------------------------------------------------------------------------------------------------------------------------------------------------------------------------------------------------------------------------------------------------------------------------------------------------------------------------------------------------------------------------------------------------------------------------------------------------------------------------------------------|
| <p><b>Zone cu toner neimprimat</b></p>  | <p>Dacă pe pagină apar la întâmplare zone estompate, în general rotunde:</p> <ul style="list-style-type: none"> <li>O singură coală de hârtie poate fi defectă. Încercați reimprimarea lucrării.</li> <li>Conținutul de umiditate a hârtiei este neuniform sau hârtia are puncte umede pe suprafață. Încercați o altă marcă de hârtie. (Consultați "Specificații suporturi de imprimare" la pagina 70.)</li> <li>Lotul de hârtie nu este bun. Din cauza proceselor de fabricație, este posibil ca unele zone să respingă tonerul. Încercați un alt fel sau o altă marcă de hârtie.</li> <li>Modificați opțiunea de imprimare și încercați din nou. Treceți la <b>Preferințe imprimare</b>, faceți clic pe fila <b>Hârtie</b>, apoi setați tipul la <b>Groasă</b>. (Consultați "Deschiderea preferințelor de imprimare" la pagina 42.)</li> <li>Dacă efectuând acești pași problema nu se corectează, contactați un reprezentant de service.</li> </ul> |
| <p><b>Pete albe</b></p>                | <p>Dacă apar puncte albe pe pagină:</p> <ul style="list-style-type: none"> <li>Hârtia este prea aspră și multă murdărie de pe hârtie a căzut pe dispozitivele din interiorul mașinii, fiind posibil ca rola de transfer să fie murdară. Curățați interiorul mașinii. (Consultați "Curățarea interiorului" la pagina 54.)</li> <li>Poate fi necesară curățarea căii de rulare a hârtiei. (Consultați "Curățarea interiorului" la pagina 54.)</li> </ul>                                                                                                                                                                                                                                                                                                                                                                                                                                                                                                 |
| <p><b>Linii verticale</b></p>         | <p>Dacă apar dungii verticale negre pe pagină:</p> <ul style="list-style-type: none"> <li>Suprafața (piesa tambur) a cartușului de toner din interiorul mașinii a fost probabil zgâriată. Scoateți cartușul de toner și instalați unul nou. (Consultați "Înlocuirea cartușului de toner" la pagina 67.)</li> </ul> <p>Dacă apar dungii verticale albe pe pagină:</p> <ul style="list-style-type: none"> <li>Este posibil să fie murdară suprafața părții unității de scanare laser (LSU) din interiorul mașinii. (Consultați "Curățarea interiorului" la pagina 54.)</li> </ul>                                                                                                                                                                                                                                                                                                                                                                        |
| <p><b>Fundal negru</b></p>            | <p>Dacă umbrirea fundalului devine prea accentuată:</p> <ul style="list-style-type: none"> <li>Schimbați hârtia cu una mai ușoară. (Consultați "Specificații suporturi de imprimare" la pagina 70.)</li> <li>Verificați condițiile de mediu: un mediu foarte uscat sau un nivel înalt de umiditate (mai mare de 80% umiditate relativă) poate cauza accentuarea umbririi fundalului.</li> <li>Scoateți vechiul cartuș de toner și instalați unul nou. (Consultați "Înlocuirea cartușului de toner" la pagina 67.)</li> </ul>                                                                                                                                                                                                                                                                                                                                                                                                                           |

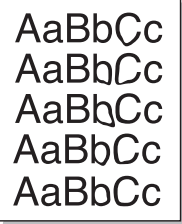
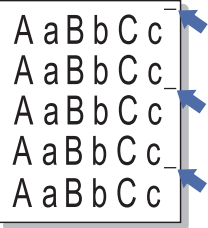
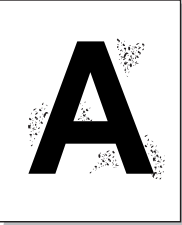
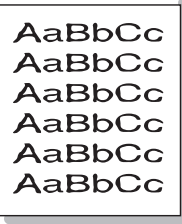
| STARE                                                                                                                         | SOLUȚII SUGERATE                                                                                                                                                                                                                                                                                                                                                                                                                                                                                                                                                                                                                                                                                                                                                                                                                                                                                          |
|-------------------------------------------------------------------------------------------------------------------------------|-----------------------------------------------------------------------------------------------------------------------------------------------------------------------------------------------------------------------------------------------------------------------------------------------------------------------------------------------------------------------------------------------------------------------------------------------------------------------------------------------------------------------------------------------------------------------------------------------------------------------------------------------------------------------------------------------------------------------------------------------------------------------------------------------------------------------------------------------------------------------------------------------------------|
| <b>Mâzgălire cu toner</b><br>                | <p>Dacă tonerul mâzgăleşte pe pagină:</p> <ul style="list-style-type: none"> <li>• Curățați interiorul mașinii. (Consultați "Curățarea interiorului" la pagina 54.)</li> <li>• Verificați tipul și calitatea hârtiei. (Consultați "Specificații suporturi de imprimare" la pagina 70.)</li> <li>• Scoateți cartușul de toner și apoi instalați unul nou. (Consultați "Înlocuirea cartușului de toner" la pagina 67.)</li> </ul>                                                                                                                                                                                                                                                                                                                                                                                                                                                                           |
| <b>Defecte verticale repetate</b><br>        | <p>Dacă în mod repetat apar semne pe partea imprimată a paginii, la intervale regulate:</p> <ul style="list-style-type: none"> <li>• Este posibil să se fi deteriorat cartușul de toner. Dacă aveți în continuare aceleași probleme după imprimare, scoateți cartușul de toner și instalați unul nou. (Consultați "Înlocuirea cartușului de toner" la pagina 67.)</li> <li>• Este posibil ca unele componente ale mașinii să aibă toner pe ele. Dacă defectele apar pe partea din spate a paginii, problema se va corecta de la sine după câteva pagini.</li> <li>• Este posibil ca ansamblul cuptorului să fie defect. Contactați un reprezentant de service.</li> </ul>                                                                                                                                                                                                                                 |
| <b>Împrăștierea tonerului pe fundal</b><br> | <p>Împrăștierea tonerului pe fundal este rezultatul distribuirii la întâmplare a particulelor de toner pe pagina imprimată.</p> <ul style="list-style-type: none"> <li>• Este posibil ca hârtia să fie prea umedă. Încercați imprimarea pe un alt lot de hârtie. Nu deschideți pachetele de hârtie decât atunci când este necesar, pentru ca hârtia să nu absoarbă prea multă umiditate.</li> <li>• Dacă împrăștierea tonerului pe fundal apare pe un plic, schimbați formatul de imprimare pentru a evita imprimarea peste zonele care au lipituri suprapuse pe partea opusă. Imprimarea pe lipituri poate cauza probleme.</li> <li>• Dacă împrăștierea tonerului pe fundal acoperă întreaga suprafață a unei pagini imprimate, ajustați rezoluția de imprimare în aplicația software sau în <b>Preferințe imprimare</b>. (Consultați "Deschiderea preferințelor de imprimare" la pagina 42.)</li> </ul> |
| <b>Caractere deformate</b><br>             | <ul style="list-style-type: none"> <li>• Dacă forma caracterelor este improprie și produce imagini cu goluri, stocul de hârtie poate fi prea lucios. Încercați altă hârtie. (Consultați "Specificații suporturi de imprimare" la pagina 70.)</li> </ul>                                                                                                                                                                                                                                                                                                                                                                                                                                                                                                                                                                                                                                                   |

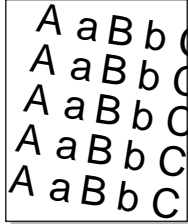
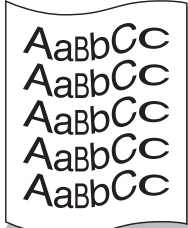
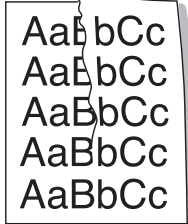
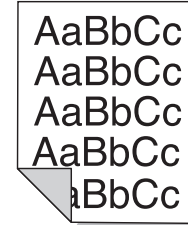
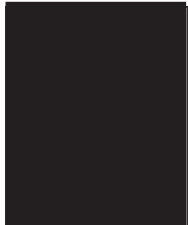
| STARE                                                                                                                                    | SOLUȚII SUGERATE                                                                                                                                                                                                                                                                                                                                                                                                         |
|------------------------------------------------------------------------------------------------------------------------------------------|--------------------------------------------------------------------------------------------------------------------------------------------------------------------------------------------------------------------------------------------------------------------------------------------------------------------------------------------------------------------------------------------------------------------------|
| <b>Pagină înclinată</b><br>                           | <ul style="list-style-type: none"> <li>• Asigurați-vă că hârtia este încărcată corespunzător.</li> <li>• Verificați tipul și calitatea hârtiei. (Consultați "Specificații suporturi de imprimare" la pagina 70.)</li> <li>• Asigurați-vă că ghidajele nu sunt prea strânse sau prea largi față de teancul de hârtie.</li> </ul>                                                                                          |
| <b>Ondulații sau valuri</b><br>                       | <ul style="list-style-type: none"> <li>• Asigurați-vă că hârtia este încărcată corespunzător.</li> <li>• Verificați tipul și calitatea hârtiei. Atât temperatura ridicată cât și umiditatea pot cauza ondularea hârtiei. (Consultați "Specificații suporturi de imprimare" la pagina 70.)</li> <li>• Întoarceți invers teancul de hârtie din tavă. De asemenea, încercați să rotiți hârtia din tavă cu 180°.</li> </ul>  |
| <b>Cute sau pliuri</b><br>                           | <ul style="list-style-type: none"> <li>• Asigurați-vă că hârtia este încărcată corespunzător.</li> <li>• Verificați tipul și calitatea hârtiei. (Consultați "Specificații suporturi de imprimare" la pagina 70.)</li> <li>• Întoarceți invers teancul de hârtie din tavă. De asemenea, încercați să rotiți hârtia din tavă cu 180°.</li> </ul>                                                                           |
| <b>Paginile imprimate sunt murdare pe spate</b><br> | <p>Verificați dacă sunt scurgeri de toner. Curățați interiorul mașinii. (Consultați "Curățarea interiorului" la pagina 54.)</p>                                                                                                                                                                                                                                                                                          |
| <b>Pagini complet color sau complet negre</b><br>   | <ul style="list-style-type: none"> <li>• Este posibil să nu fie instalat corespunzător cartușul de toner. Scoateți cartușul și reintroduceți-l.</li> <li>• Cartușul de toner poate fi defect. Scoateți cartușul de toner și instalați unul nou. (Consultați "Înlocuirea cartușului de toner" la pagina 67.)</li> <li>• Este posibil să fie necesară repararea mașinii. Contactați un reprezentant de service.</li> </ul> |

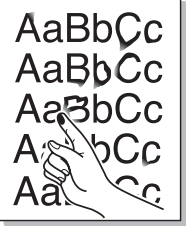
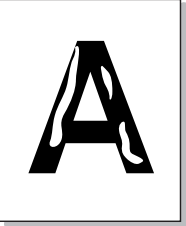
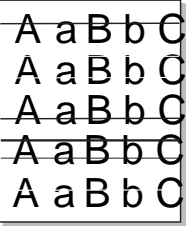
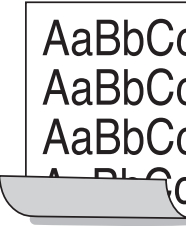
| STARE                                                                                                                                                   | SOLUȚII SUGERATE                                                                                                                                                                                                                                                                                                                                                                                                                                                                                                                                                                               |
|---------------------------------------------------------------------------------------------------------------------------------------------------------|------------------------------------------------------------------------------------------------------------------------------------------------------------------------------------------------------------------------------------------------------------------------------------------------------------------------------------------------------------------------------------------------------------------------------------------------------------------------------------------------------------------------------------------------------------------------------------------------|
| <p><b>Toner cu aderență slabă</b></p>                                  | <ul style="list-style-type: none"> <li>• Curățați interiorul mașinii. (Consultați "Curățarea interiorului" la pagina 54.)</li> <li>• Verificați tipul și calitatea hârtiei. (Consultați "Specificații suporturi de imprimare" la pagina 70.)</li> <li>• Scoateți cartușul de toner și apoi instalați unul nou. (Consultați "Înlocuirea cartușului de toner" la pagina 67.)</li> <li>• Dacă problema persistă, este posibil să fie necesară repararea mașinii. Contactați un reprezentant de service.</li> </ul>                                                                                |
| <p><b>Goluri în litere</b></p>                                         | <p>Golurile din litere sunt zone albe în interiorul caracterelor care ar trebui să fie complet negre:</p> <ul style="list-style-type: none"> <li>• Dacă utilizați folii transparente, încercați alt tip de astfel de folii. Din cauza compoziției foliilor transparente, unele goluri din litere sunt normale.</li> <li>• Este posibil să imprimați pe suprafața necorespunzătoare a hârtiei. Scoateți hârtia și întoarceți-o.</li> <li>• Este posibil ca hârtia să nu îndeplinească specificațiile pentru hârtie. (Consultați "Specificații suporturi de imprimare" la pagina 70.)</li> </ul> |
| <p><b>Dungi orizontale</b></p>                                        | <p>Dacă apar dungi orizontale aliniat sau mângălituri:</p> <ul style="list-style-type: none"> <li>• Este posibil să nu fie instalat corespunzător cartușul de toner. Scoateți cartușul și reintroduceți-l.</li> <li>• Cartușul de toner poate fi defect. Scoateți cartușul de toner și instalați unul nou. (Consultați "Înlocuirea cartușului de toner" la pagina 67.)</li> <li>• Dacă problema persistă, este posibil să fie necesară repararea mașinii. Contactați un reprezentant de service.</li> </ul>                                                                                    |
| <p><b>Ondulația</b></p>                                              | <p>Dacă pagina imprimată este curbată sau dacă hârtia nu avansează în mașină:</p> <ul style="list-style-type: none"> <li>• Întoarceți invers teancul de hârtie din tavă. De asemenea, încercați să rotiți hârtia din tavă cu 180°.</li> <li>• Modificați opțiunea de imprimare și încercați din nou. Treceți la <b>Preferințe imprimare</b>, faceți clic pe fila <b>Hârtie</b>, apoi setați tipul la <b>Subț.</b>. (Consultați "Deschiderea preferințelor de imprimare" la pagina 42.)</li> </ul>                                                                                              |
| <p><b>O imagine necunoscută apare în mod repetat pe câteva pagini sau apare toner cu aderență slabă, imprimare în culori deschise sau murdărire</b></p> | <p>Probabil că mașina dvs. este utilizată la o altitudine egală sau mai mare de 1.000 m. Altitudinea mare poate afecta calitatea imprimării, precum toner cu aderență slabă sau imagini estompate. Schimbați setarea corectă a altitudinii la mașina dvs. (Consultați "Reglarea de altitudine" la pagina 34.)</p>                                                                                                                                                                                                                                                                              |

## Probleme obișnuite pentru Windows

| STARE                                                                                                           | SOLUȚII SUGERATE                                                                                                                                                                                                                           |
|-----------------------------------------------------------------------------------------------------------------|--------------------------------------------------------------------------------------------------------------------------------------------------------------------------------------------------------------------------------------------|
| <p><b>Apare mesajul „Fișier în uz” în timpul instalării</b></p>                                                 | <p>Ieșiți din toate aplicațiile software. Eliminați toate aplicațiile din grupul startup, apoi reporniți Windows. Reinstalați driverul de imprimantă.</p>                                                                                  |
| <p><b>Apar mesajele „Eroare de protecție generală”, „Excepție OE”, „Derulare 32” sau „Operație ilegală”</b></p> | <p>Închideți toate celelalte aplicații, reinițializați Windows și încercați din nou să imprimați.</p>                                                                                                                                      |
| <p><b>Apar mesajele „Imprimare eșuată”, „A avut loc o eroare de depășire a timpului la imprimantă”</b></p>      | <p>Aceste mesaje pot să apară în timpul imprimării. Așteptați până când mașina termină imprimarea. Dacă mesajul apare în modul disponibil sau după ce imprimarea s-a finalizat, verificați conexiunea și/sau dacă a survenit o eroare.</p> |

-  Pentru informații suplimentare despre mesajele de eroare din Windows, consultați ghidul utilizatorului pentru Microsoft Windows, care a fost livrat împreună cu computerul.

## Probleme obișnuite pentru Linux

| STARE                                                                                     | SOLUȚII SUGERATE                                                                                                                                                                                                                                                                                                                                                                                                                                                                                                                                                                                                                                                                                                                                                                                                                                                                                                                                                                                                                                                                                                                                                                                                                  |
|-------------------------------------------------------------------------------------------|-----------------------------------------------------------------------------------------------------------------------------------------------------------------------------------------------------------------------------------------------------------------------------------------------------------------------------------------------------------------------------------------------------------------------------------------------------------------------------------------------------------------------------------------------------------------------------------------------------------------------------------------------------------------------------------------------------------------------------------------------------------------------------------------------------------------------------------------------------------------------------------------------------------------------------------------------------------------------------------------------------------------------------------------------------------------------------------------------------------------------------------------------------------------------------------------------------------------------------------|
| <b>Mașina nu imprimă</b>                                                                  | <ul style="list-style-type: none"> <li>Verificați dacă driverul de imprimantă este instalat în sistem. Deschideți Unified Driver Configurator și comutați la fila <b>Printers</b> în fereastra <b>Printers configuration</b> pentru a vedea lista de mașini disponibile. Asigurați-vă că mașina dvs. este afișată în listă. În caz contrar, deschideți <b>Add new printer wizard</b> pentru a configura dispozitivul.</li> <li>Verificați dacă mașina a pornit. Deschideți <b>Printers configuration</b> și selectați mașina din lista de imprimante. Examinați descrierea din panoul <b>Selected printer</b>. Dacă informația de stare conține șirul <b>Stopped</b>, apăsați butonul <b>Start</b>. După aceasta, funcționarea normală a mașinii trebuie să se fi restabilit. Dacă au apărut unele probleme la imprimare, este posibil să fie activată starea „stopped”.</li> <li>Verificați dacă aplicația are opțiuni speciale de imprimare, cum ar fi „-oraw”. Dacă opțiunea „-oraw” este specificată în parametrul liniei de comandă, eliminați-o pentru a imprima corespunzător. Pentru Gimp front-end, selectați „print” -&gt; „Setup printer” și editați parametrul liniei de comandă din elementul de comandă.</li> </ul> |
| <b>Mașina nu imprimă pagini întregi și pagina ieșită este imprimată pe jumătate</b>       | Este o problemă cunoscută care apare atunci când o mașină color este utilizată cu versiunea 8.51 sau cu versiuni mai vechi de Ghostscript, 64-bit Linux OS și este raportată la <a href="http://bugs.ghostscript.com">bugs.ghostscript.com</a> ca Ghostscript Bug 688252. Problema este rezolvată în AFPL Ghostscript v. 8.52 sau mai recentă. Descărcați cea mai recentă versiune de AFPL Ghostscript de la <a href="http://sourceforge.net/projects/ghostscript/">http://sourceforge.net/projects/ghostscript/</a> și instalați-o pentru a rezolva această problemă.                                                                                                                                                                                                                                                                                                                                                                                                                                                                                                                                                                                                                                                            |
| <b>A apărut eroarea „Cannot open port device file” în timpul imprimării unui document</b> | Evitați schimbarea parametrilor pentru lucrarea de imprimare (prin LPR GUI, de exemplu) în timpul executării unei lucrări de imprimare. Versiuni cunoscute de server CUPS întrerup lucrarea de imprimare atunci când opțiunile de imprimare sunt modificate, apoi încercați să reluați lucrarea de la început. Deoarece Unified Linux Driver blochează portul în timpul imprimării, întreruperea bruscă a executării driverului menține portul blocat și inaccesibil lucrărilor de imprimare ulterioare. În cazul apariției acestei situații, încercați să eliberați portul selectând <b>Release port</b> în fereastra <b>Port configuration</b> .                                                                                                                                                                                                                                                                                                                                                                                                                                                                                                                                                                                |

 Pentru informații suplimentare despre mesajele de eroare din Linux, consultați ghidul utilizatorului pentru Linux, care a fost livrat împreună cu computerul.

## Probleme obișnuite pentru Macintosh

| STARE                                                                                                                                  | SOLUȚII SUGERATE                                                                                                                                                                                                                                                                                                                      |
|----------------------------------------------------------------------------------------------------------------------------------------|---------------------------------------------------------------------------------------------------------------------------------------------------------------------------------------------------------------------------------------------------------------------------------------------------------------------------------------|
| <b>Mașina nu imprimă corect fișierele PDF. Lipsesc unele părți din grafice, text sau ilustrații</b>                                    | <p>Imprimarea fișierului PDF ca imagine poate permite imprimarea fișierului. Activați <b>Print As Image</b> în opțiunile de imprimare din Acrobat.</p> <p> În cazul când imprimați un fișier PDF ca imagine, imprimarea va dura mai mult timp.</p> |
| <b>Documentul s-a imprimat, dar lucrarea de imprimare nu a dispărut din spooler în Mac OS X 10.3.2</b>                                 | Actualizați sistemul de operare Mac la OS Mac OS X 10.3.3 sau la o versiune ulterioară.                                                                                                                                                                                                                                               |
| <b>Unele litere nu apar normal în timpul imprimării paginii de copertă</b>                                                             | Mac OS nu poate să creeze fontul în timpul imprimării paginii de copertă. Alfabetul englez și numerele sunt afișate normal pe pagina de copertă.                                                                                                                                                                                      |
| <b>Când documentul de imprimat este în Macintosh cu Acrobat Reader 6.0 sau o versiune ulterioară, culorile sunt imprimate incorect</b> | Asigurați-vă că setarea rezoluției în driverul mașinii se potrivește cu cea din Acrobat Reader.                                                                                                                                                                                                                                       |

 Pentru informații suplimentare despre mesajele de eroare din Macintosh, consultați ghidul utilizatorului pentru Macintosh, care a fost livrat împreună cu computerul.

# Consumabile

Acest capitol cuprinde informații despre achiziționarea consumabilelor și pieselor de schimb disponibile pentru mașina dvs.

## Acest capitol include:

- Cum se achiziționează
- Consumabile disponibile

 Accesoriile disponibile pot diferi de la o țară la alta. Contactați reprezentantul dvs. de vânzări pentru a obține lista cu accesoriile disponibile.

## Cum se achiziționează

Pentru a comanda consumabile, accesorii și piese de schimb autorizate de Xerox, contactați dealerul local Xerox sau reprezentantul magazinului de unde ați cumpărat mașina. Puteți, de asemenea, să vizitați [www.xerox.com/office/support](http://www.xerox.com/office/support), selectați țara/regiunea și obțineți informații despre locul unde puteți apela la service.

## Consumabile disponibile

Când consumabilele ajung la sfârșitul duratei de folosire, puteți să comandați următoarele tipuri de consumabile pentru mașină:

| TIP                                               | RANDAMENT NORMAL <sup>a</sup> | NUME PIESĂ |
|---------------------------------------------------|-------------------------------|------------|
| <b>Cartuș de toner cu productivitate standard</b> | Aproximativ 1.500 pagini      | 108R00908  |
| <b>Cartuș de toner cu randament ridicat</b>       | Aproximativ 2.500 pagini      | 108R00909  |

a. Valoare de productivitate declarată în conformitate cu ISO/IEC 19752.

Pentru a înlocui un cartuș de toner (consultați "Înlocuirea cartușului de toner" la pagina 67).

 În funcție de opțiuni și de modul de lucru utilizat, durata de viață a cartușului de toner poate să difere.

 Trebuie să achiziționați consumabile, inclusiv cartușe de toner, din aceeași țară din care ați cumpărat mașina. În caz contrar, consumabilele vor fi incompatibile cu mașina dvs. deoarece configurația de sistem a acestora diferă de la țară la țară.

 Xerox nu recomandă utilizarea cartușelor de toner neoriginale Xerox, precum cele reîncărcate sau refabricate. Xerox nu poate garanta calitatea cartușelor de toner neoriginale Xerox. Lucrările de service sau reparațiile necesare ca urmare a utilizării cartușelor de toner neoriginale Xerox nu sunt acoperite de garanția mașinii.

- Piese de schimb disponibile
- Înlocuirea cartușului de toner

## Piese de schimb disponibile

Pentru a evita problemele de calitate a imprimării și de alimentare cu hârtie rezultate în urma uzării componentelor și pentru a întreține mașina în condiții optime de funcționare, următoarele piese vor trebui înlocuite după imprimarea numărului de pagini specificat sau când durata de viață a fiecărei componente a expirat.

| PIESE                      | RANDAMENT NORMAL <sup>a</sup> |
|----------------------------|-------------------------------|
| <b>Rolă de transfer</b>    | Aproximativ 50.000 pagini     |
| <b>Unitatea cuptorului</b> | Aproximativ 50.000 pagini     |
| <b>Rolă de preluare</b>    | Aproximativ 50.000 pagini     |
| <b>Unitate casetă</b>      | Aproximativ 50.000 pagini     |

a. Va fi afectat de sistemul de operare utilizat, capacitatea de calcul, aplicația software, metoda de conectare, tipul și dimensiunea suportului de imprimare și complexitatea lucrării.

Pentru a achiziționa piese de schimb, contactați sursa de la care ați cumpărat mașina.

Înlocuirea pieselor de schimb poate fi efectuată doar de un furnizor de servicii autorizat, de un dealer sau de un reprezentant al magazinului de unde ați cumpărat mașina. Garanția nu acoperă înlocuirea niciunei piese de schimb după încheierea duratei de viață a acesteia.

## Înlocuirea cartușului de toner

Când cartușul de toner s-a golit:

- Pe computer apare fereastra programului Monitor stare care vă informează că trebuie să înlocuiți cartușul de toner.
- Mașina se oprește din imprimat.

În această situație, cartușul de toner trebuie înlocuit. Verificați tipul de cartuș de toner pentru mașină. (Consultați "Consumabile disponibile" la pagina 66.)

1. Deschideți capacul frontal.
2. Trageți afară cartușul de toner.

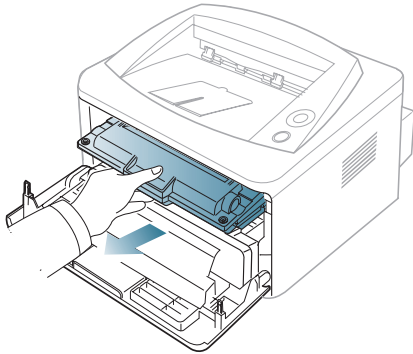

3. Scoateți din pachet un cartuș nou de toner.
4. Scoateți hârtia care protejează cartușul de toner trăgând banda de împachetare.

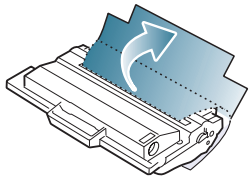

5. Localizați banda de sigilare de la capătul cartușului de toner. Înlăturați cu grijă banda de pe cartuș. Banda se poate arunca.

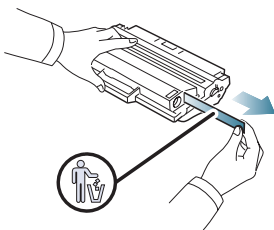

- Dacă este înlăturată corect, banda trebuie să fie mai lungă de 60 cm.
- Ținând cartușul de toner, trageți de banda de sigilare în linie dreaptă pentru a o înlătura. Atenție să nu secționați banda. Dacă se întâmplă acest lucru, nu mai puteți folosi cartușul de toner.
- Consultați imaginile ajutoare de pe hârtia de ambalaj a cartușului.

6. Scuturați încet cartușul de cinci sau șase ori, pentru a distribui tonerul în mod uniform în interiorul cartușului. Acest lucru va asigura numărul maxim de copii pentru fiecare cartuș.

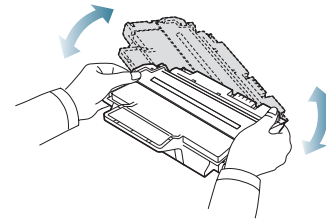

- În cazul în care v-ați murdărit pe îmbrăcăminte cu toner, ștergeți cu o cârpă uscată, apoi spălați cu apă rece. Apa fierbinte fixează tonerul în țesătură.

- Nu atingeți suprafața verde de sub cartușul de toner. Utilizați mânerul cartușului pentru a evita atingerea acestei zone.

7. Țineți cartușul de toner de mâner și introduceți-l încet în deschizătura din mașină. Proeminențele de la capetele cartușului și canalele din mașină vor ghida cartușul în poziția corectă până când acesta se fixează complet.

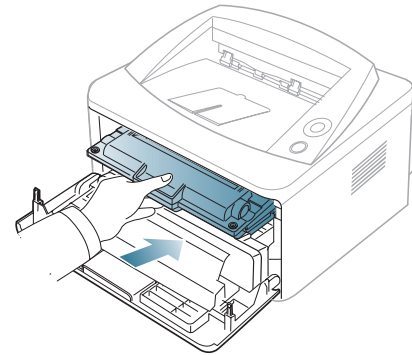

8. Închideți capacul frontal. Asigurați-vă că acesta este bine închis.

# Specificații

Acest capitol vă oferă instrucțiuni cu privire la specificațiile mașinii.

**Acest capitol include:**

- Specificații hardware
- Specificații de mediu
- Specificații electrice
- Specificații suporturi de imprimare

 Valorile specificate aici se bazează pe date preliminare. Consultați [www.xerox.com/office/support](http://www.xerox.com/office/support) pentru informații actuale.

## Specificații hardware

| ELEMENT    |                      | DESCRIERE                                                                                                                                       |
|------------|----------------------|-------------------------------------------------------------------------------------------------------------------------------------------------|
| Dimensiuni | Înălțime             | 230 mm                                                                                                                                          |
|            | Adâncime             | 389 mm                                                                                                                                          |
|            | Lățime               | 360 mm                                                                                                                                          |
| Greutate   | Imprimanta cu cartuș | <ul style="list-style-type: none"><li>• <b>Phaser 3140, Phaser 3155, Phaser 3160B:</b> 7,46 Kg</li><li>• <b>Phaser 3160N:</b> 7,51 Kg</li></ul> |

## Specificații de mediu

| ELEMENT                      |                         | DESCRIERE                                                                                                                                          |
|------------------------------|-------------------------|----------------------------------------------------------------------------------------------------------------------------------------------------|
| Nivel de zgomot <sup>a</sup> | Mod disponibil          | 26 dB(A)                                                                                                                                           |
|                              | Mod imprimare           | <ul style="list-style-type: none"><li>• <b>Phaser 3140:</b> 50 dB(A)</li><li>• <b>Phaser 3155, Phaser 3160B, Phaser 3160N:</b> 51 dB (A)</li></ul> |
| Temperatură                  | Operațiunea             | de la 10 la 32 °C                                                                                                                                  |
|                              | Depozitare (neambalată) | de la 0 la 40 °C                                                                                                                                   |
| Umiditate                    | Operațiunea             | 20 – 80% umiditate relativă                                                                                                                        |
|                              | Depozitare (neambalată) | 10 – 80% umiditate relativă                                                                                                                        |

a. Nivel de presiune sonoră, ISO 7779. Configurație testată: instalare de bază a mașinii, hârtie A4, imprimare simplex.

## Specificații electrice

 Cerințele de alimentare se bazează pe țara/regiunea în care se vinde dispozitivul. Nu modificați tensiunile de funcționare. În caz contrar, dispozitivul se poate defecta și garanția produsului se poate anula.

| ELEMENT                                           |                                 | DESCRIERE                                                                                                                                                             |
|---------------------------------------------------|---------------------------------|-----------------------------------------------------------------------------------------------------------------------------------------------------------------------|
| Sursă de alimentare, valori nominale <sup>a</sup> | Modele de 110 volți             | 110 – 127 V a.c.                                                                                                                                                      |
|                                                   | Modele de 220 volți             | 220 – 240 V a.c.                                                                                                                                                      |
| Consum de putere                                  | Mod de funcționare medie        | Mai puțin de 360 W                                                                                                                                                    |
|                                                   | Mod disponibil                  | Mai puțin de 60 W                                                                                                                                                     |
|                                                   | Modul de economisire a energiei | <ul style="list-style-type: none"><li>• <b>Phaser 3140:</b> Mai puțin de 4,5 W</li><li>• <b>Phaser 3155, Phaser 3160B, Phaser 3160N:</b> Mai puțin de 6,5 W</li></ul> |
|                                                   | În modul nealimentat            | Mai puțin de 0,8 W                                                                                                                                                    |

a. Examinați eticheta mașinii, cu valorile nominale pentru tensiune, frecvență (Hz) și tipul de curent electric pentru mașina dvs.

## Specificații suporturi de imprimare

| TIP                                        | DIMENSIUNE                                                                             | DIMENSIUNI                   | GREUTATE SUPORT IMPRIMARE <sup>a</sup> /CAPACITATE <sup>b</sup>    |                                                         |
|--------------------------------------------|----------------------------------------------------------------------------------------|------------------------------|--------------------------------------------------------------------|---------------------------------------------------------|
|                                            |                                                                                        |                              | TAVA 1                                                             | TAVĂ MANUALĂ                                            |
| <b>Normală</b>                             | Letter                                                                                 | 216 × 279 mm                 | de la 60 la 105 g/m <sup>2</sup><br>• 250 coli 80 g/m <sup>2</sup> | de la 60 la 163 g/m <sup>2</sup><br>• teanc de o coală  |
|                                            | Legal                                                                                  | 216 × 356 mm                 |                                                                    |                                                         |
|                                            | US Folio                                                                               | 216 × 330 mm                 |                                                                    |                                                         |
|                                            | A4                                                                                     | 210 × 297 mm                 |                                                                    |                                                         |
|                                            | Oficio                                                                                 | 216 × 343 mm                 |                                                                    |                                                         |
|                                            | JIS B5                                                                                 | 182 × 257 mm                 | de la 60 la 90 g/m <sup>2</sup><br>• 150 coli 80 g/m <sup>2</sup>  |                                                         |
|                                            | ISO B5                                                                                 | 176 × 250 mm                 |                                                                    |                                                         |
|                                            | Executive                                                                              | 184 × 267 mm                 |                                                                    |                                                         |
|                                            | A5                                                                                     | 148 × 210 mm                 |                                                                    |                                                         |
|                                            | A6                                                                                     | 105 × 148 mm                 |                                                                    |                                                         |
| <b>Plic</b>                                | Plic Monarch                                                                           | 98 × 191 mm                  | Nedisponibil pentru tava 1                                         | de la 75 la 90 g/m <sup>2</sup><br>• teanc de o coală   |
|                                            | Plic nr.10                                                                             | 105 × 241 mm                 |                                                                    |                                                         |
|                                            | Plic DL                                                                                | 110 × 220 mm                 |                                                                    |                                                         |
|                                            | Plic C5                                                                                | 162 × 229 mm                 |                                                                    |                                                         |
|                                            | Plic C6                                                                                | 114 × 162 mm                 |                                                                    |                                                         |
| <b>Groasă</b>                              | Consultați secțiunea Normală                                                           | Consultați secțiunea Normală | 90 g/m <sup>2</sup>                                                | 90 g/m <sup>2</sup><br>• teanc de o coală               |
| <b>Subț.</b>                               | Consultați secțiunea Normală                                                           | Consultați secțiunea Normală | de la 60 la 70 g/m <sup>2</sup>                                    | de la 60 la 70 g/m <sup>2</sup><br>• teanc de o coală   |
| <b>Folie transparentă</b>                  | Consultați secțiunea Normală                                                           | Consultați secțiunea Normală | Nedisponibil pentru tava 1                                         | de la 138 la 146 g/m <sup>2</sup><br>• teanc de o coală |
| <b>Etichete<sup>c</sup></b>                | Letter, Legal, US Folio, A4, JIS B5, ISO B5, Executive, A5, Statement                  | Consultați secțiunea Normală | Nedisponibil pentru tava 1                                         | de la 120 la 150 g/m <sup>2</sup><br>• teanc de o coală |
| <b>Carton</b>                              | Letter, Legal, US Folio, A4, JIS B5, ISO B5, Executive, A5, Statement, Carte poșt. 4x6 | Consultați secțiunea Normală | Nedisponibil pentru tava 1                                         | de la 105 la 163 g/m <sup>2</sup><br>• teanc de o coală |
| <b>Dimensiune minimă (particularizată)</b> |                                                                                        | 76 × 127 mm                  | de la 60 la 105 g/m <sup>2</sup>                                   |                                                         |
| <b>Dimensiune maximă (particularizată)</b> |                                                                                        | 216 × 356 mm                 |                                                                    |                                                         |

a. Dacă greutatea suportului este de peste 120 g/m<sup>2</sup>, încărcați hârtiile în tavă una câte una.

b. Capacitatea maximă poate diferi în funcție de greutatea, grosimea și condițiile de mediu aferente suportului.

c. Netezime: 100 – 250 (sheffield).

# Glosar

---

 Următorul glosar vă ajută să vă familiarizați cu produsul prin înțelegerea terminologiilor utilizate în mod obișnuit cu imprimarea, precum și a celor menționate în ghidul utilizatorului.

## AppleTalk

AppleTalk este o suită patentată de protocoale dezvoltate de Apple, Inc pentru rețele de calculatoare. Aceasta a fost inclusă în Macintosh (1984) original și în prezent este defavorizată de Apple în favoarea rețelor TCP/IP.

## BIT Depth (Calitate)

Un termen de grafică a computerului care descrie numărul de biți utilizat pentru a reprezenta culoarea unui singur pixel dintr-o imagine bitmap. O calitate a culorilor mai ridicată oferă un domeniu mai larg de culori distincte. Pe măsură ce crește numărul de biți, numărul de culori posibile devine impracticabil de mare pentru o hartă de culori. Culoarea pe 1 bit este denumită în mod obișnuit ca monocromă sau alb-negru.

## BMP

Un format de grafică bitmap utilizat intern de subsistemul grafic Microsoft Windows (GDI) și utilizat în mod obișnuit ca format de fișier de grafică simplu pe această platformă.

## BOOTP

Protocol Bootstrap. Un protocol de rețea utilizat de un client de rețea pentru a obține automat adresa sa de IP. Ceea ce este realizat, de obicei, în procesul bootstrap al computerelor sau al sistemelor de operare. Serverele BOOTP atribuie fiecărui client adresa IP dintr-un fond comun de adrese. BOOTP activează computere „stație de lucru fără disc” pentru a obține o adresă IP înainte de a încărca orice sistem de operare avansat.

## CCD

Charge Coupled Device (CCD) este un hardware care activează lucrarea de scanare. Mecanismul de blocare CCD este utilizat și pentru a susține modulul CCD pentru a împiedica defectarea în timpul mutării mașinii.

## Ordonare

Ordonarea este un proces de imprimare a unei lucrări cu mai multe copii în seturi. Când este selectată ordonarea, dispozitivul imprimă un set întreg înainte de a imprima copii suplimentare.

## Panou de control

Un panou de control este o zonă netedă, de regulă verticală, unde sunt afișate instrumente de control sau de monitorizare. Acestea se găsesc de regulă în partea frontală a mașinii.

## Acoperire

Acesta este un termen de imprimare utilizat pentru măsurarea consumului de toner la imprimare. De exemplu, acoperirea de 5%

înseamnă că o hârtie A4 are pe ea aproximativ 5% imagine sau text. Astfel, dacă hârtia sau originalul au imagini complicate sau mult text pe ele, acoperirea va fi mai mare și în același timp, utilizarea tonerului va fi proporțională cu acoperirea.

## CSV

Fișier cu valori separate prin virgulă (CSV). Un tip de format de fișier, CSV este utilizat pentru a schimba date între aplicații disparate. Formatul de fișier, așa cum este utilizat în Microsoft Excel, a devenit un pseudo standard pentru industrie, chiar în cadrul platformelor non-Microsoft.

## Implicit

Valoarea sau setarea care este în efect când scoateți o imprimantă din cutia sa este de tip stare, resetare sau inițializare.

## DHCP

Un protocol Dynamic Host Configuration (DHCP) este un protocol de rețea client-server. Un server DHCP furnizează parametrii de configurare specifici clientului gazdă DHCP care cere, în general, informații ce îi permit participarea într-o rețea IP. De asemenea, DHCP furnizează un mecanism pentru alocarea adresei IP la gazde de clienți.

## DIMM

Dual Inline Memory Module (DIMM), o mică placă de circuite care cuprinde memoria. DIMM stochează toate datele în mașină, cum ar fi date de imprimare, date primite prin fax.

## DNS

Domain Name Server (DNS) este un sistem care stochează informații asociate cu numele domeniilor într-o bază de date distribuită pe rețele, precum Internetul.

## Imprimantă cu ace

O imprimantă cu ace reprezintă un tip de imprimantă de computer cu un cap de imprimare care rulează înapoi și înainte pe pagină și imprimă prin impact, izbind o bandă textilă îmbibată cu cerneală plasată în dreptul hârtiei, asemănător dactilografiei.

## DPI

Dots Per Inch (DPI) este o măsurare a rezoluției care este utilizată pentru scanare și imprimare. În general, DPI mai mare are ca rezultat o rezoluție mai mare, detaliu mai vizibil în imagine și o dimensiune mai mare a fișierului.

## Duplex

Un mecanism care întoarce automat o foaie de hârtie pentru ca mașina să poată imprima (sau scana) ambele fețe ale colii de hârtie. O imprimantă echipată cu mecanism duplex poate imprima pe ambele fețe ale hârtiei.

## Regim de exploatare

Regimul de exploatare este numărul de pagini care nu afectează performanța imprimantei într-o lună. În general, imprimanta are limitare pentru durata de viață, cum ar fi numărul de pagini pe an. Durata de viață înseamnă capacitatea medie de imprimate, în general în cadrul perioadei de garanție. De exemplu, dacă regimul de exploatare este de 48.000 de pagini pe lună, presupunând 20 de zile lucrătoare, limitarea pentru imprimantă este de 2.400 de pagini pe zi.

## Emulație

Emulația este o tehnică prin care o mașină obține aceleași rezultate ca alta.

Un emulator dublează funcțiile unui sistem cu un alt sistem, astfel încât al doilea sistem se comportă ca primul sistem. O emulație se concentrează pe reproducerea exactă a comportamentului extern, care este în contrast cu simularea, ce implică un model abstract al sistemului simulat, adesea luând în considerare starea sa internă.

## Ethernet

Ethernet este o tehnologie de conectare a computerelor la rețea, bazată pe transmisia de cadre, pentru rețele locale (LAN). Se caracterizează prin cabluri și semnale pentru stratul fizic și formatele cadrelor, precum și protocoale pentru controlul accesului media (MAC)/nivel de legături de date al modelului OSI. Ethernet este standardizat de cele mai multe ori ca IEEE 802.3. Acesta a devenit cea mai răspândită tehnologie LAN utilizată din anii 90 până în prezent.

## EtherTalk

O suită de protocoale dezvoltate de Apple Computer pentru rețele de calculatoare. Aceasta a fost inclusă în Macintosh (1984) original și în prezent este defavorizată de Apple în favoarea rețelilor TCP/IP.

## FTP

File Transfer Protocol (FTP) este un protocol care în mod obișnuit se utilizează pentru schimbul de fișiere în cadrul oricărei rețele care acceptă protocolul TCP/IP (precum Internetul sau intranetul).

## Unitatea cuptorului

Componenta unei imprimante cu laser care realizează fuzionarea tonerului pe suportul de imprimare. Aceasta are în componență o rolă fierbinte și o rolă de copiere. După ce tonerul este transferat pe hârtie, unitatea cuptorului aplică presiune și căldură pentru a asigura faptul că tonerul rămâne permanent pe hârtie, motiv pentru care hârtia este fierbinte când iese dintr-o imprimantă cu laser.

## Gateway

O conexiune între rețele de calculatoare, sau între o rețea de calculatoare și o linie telefonică. Este foarte populară, deoarece este un calculator sau o rețea ce permite accesul la un alt calculator sau rețea.

## Tonuri de gri

Nuanțe de gri care reprezintă porțiuni deschise și închise la culoare ale unei imagini când imaginilor color li se face conversia în tonuri de gri; culorile sunt reprezentate prin diverse nuanțe de gri.

## Semiton

Un tip de imagine care simulează tonuri de gri prin modificarea numărului de puncte. Suprafețele colorate intens sunt constituite dintr-un număr mare de puncte, în timp ce suprafețele mai deschise sunt constituite dintr-un număr mai mic de puncte.

## IEEE

Institutul de inginerie electrică și electronică (Institute of Electrical and Electronics Engineers - IEEE) este o organizație internațională non-profit, profesională, pentru dezvoltarea tehnologiei din domeniul electricității.

## IEEE 1284

Standardul de port paralel 1284 a fost dezvoltat de Institutul de inginerie electrică și electronică (IEEE). Termenul „1284-B” se referă la un tip de conector specific de la capătul cablului paralel care se atașează la echipamentul periferic (de exemplu, o imprimantă).

## Intranet

O rețea privată care utilizează protocoale de internet, conectivitate în rețea și, posibil, sistemul de telecomunicații publice pentru a partaja în siguranță între angajații săi o parte din informațiile sau operațiunile organizației. Uneori termenul se referă numai la serviciile cele mai vizibile, site-ul web intern.

## Adresa IP

O adresă de protocol internet (IP) este un număr unic pe care dispozitivele îl utilizează pentru a se identifica și a comunica între ele într-o rețea, utilizând standardul de protocol internet.

## IPM

Images Per Minute (IPM) este o cale de a măsura viteza unei imprimante (imagini pe minut). O rată IPM indică numărul de coli pe care le poate imprima o imprimantă într-un minut, pe o singură față.

## IPP

Internet Printing Protocol (IPP) definește un protocol standard pentru imprimare precum și gestionarea lucrărilor de imprimare, dimensiunii suportului de imprimare, rezoluției etc. IPP poate fi utilizat local sau pe Internet pentru sute de imprimante și, de asemenea, acceptă controlul accesului, autentificarea și criptarea, fiind o soluție mult mai capabilă și sigură de imprimare decât cele mai vechi.

## ISO

Organizația Internațională pentru Standardizare (International Organization for Standardization - ISO) este un corp internațional de standardizare care este constituit din reprezentanți ai corporurilor naționale de standardizare. Produce standarde industriale și comerciale la nivel mondial.

## JPEG

Joint Photographic Experts Group (JPEG) este cea mai obișnuită metodă standard de comprimare cu pierderi utilizată pentru imagini fotografice. Acesta este formatul utilizat pentru stocarea și transmiterea fotografiilor pe Web în întreaga lume.

## **LDAP**

Lightweight Directory Access Protocol (LDAP) este un protocol de rețea pentru interogarea și modificarea serviciilor de director care se execută în cadrul TCP/IP.

## **Ledul**

Light-Emitting Diode (LED) este un dispozitiv cu material semiconductor care indică starea mașinii.

## **Adresa MAC**

Adresa Media Access Control (MAC) este un identificator unic asociat cu un adaptor de rețea. Adresa MAC este un identificator unic pe 48 biți scris uzual sub formă de 12 caractere sexazecimale grupate pe perechi (de exemplu, 00-00-0c-34-11-4e). Această adresă este uzual codificată hard într-o placă de interfață de rețea (Network Interface Card - NIC) de către producător și utilizată ca ajutor la încercarea routerelor de a detecta mașinile din rețele mari.

## **MFP**

Multi Function Peripheral (MFP) este o mașină de birou care include următoarea funcționalitate într-un corp fizic, ca și cum ați avea o imprimantă, un copiator, un fax, un scanner etc.

## **NetWare**

Un sistem de operare de rețea dezvoltat de Novell, Inc. Acesta este inițial utilizat cooperativ multifuncțional pentru a executa diverse servicii pe un PC, iar protocoalele de rețea au fost bazate pe seria prototip Xerox XNS. Astăzi NetWare acceptă TCP/IP precum și IPX/SPX.

## **OPC**

Organic Photo Conductor (OPC) este un mecanism care realizează o imagine virtuală pentru imprimare utilizând o rază laser emisă de la o imprimantă cu laser și este de obicei de culoare verde sau gri și are formă cilindrică.

O unitate de expunere a unui tambur se uzează încet prin utilizarea sa de către imprimantă și trebuie înlocuit în mod corespunzător deoarece este zgâriat de materialele abrazive din hârtie.

## **OSI**

Open Systems Interconnection (OSI) este un model dezvoltat de Organizația internațională pentru standardizare (International Organization for Standardization - ISO) pentru comunicații. OSI oferă un standard, o apropiere modulară față de designul de rețea care împarte setul necesar de funcții complexe în zone gestionabile, independente și funcționale. Zonele sunt de sus în jos Aplicație, Prezentare, Sesiune, Transport, Rețea, Legătură de date și Fizic.

## **PCL**

Printer Command Language (PCL) este un Page Description Language (PDL) dezvoltat de HP ca protocol de imprimantă și a devenit un standard industrial. Dezvoltat inițial pentru imprimante cu jet de cerneală mai vechi, PCL a fost realizat în diverse niveluri pentru imprimante termice, matriciale și de pagină.

## **PDF**

Portable Document Format (PDF - format portabil de document) este un format patentat de fișier, dezvoltat de Adobe Systems pentru reprezentarea documentelor bidimensionale într-un format independent de dispozitiv și de rezoluție.

## **PostScript**

PostScript (PS) este un limbaj de descriere pagină și limbaj de programare utilizat în principal în domeniile publicare electronică și asistată de calculator. - acesta este rulat într-un interpretor pentru a genera o imagine.

## **Driver de imprimantă**

Un program utilizat pentru a trimite comenzi și pentru a transfera date de la computer la imprimantă.

## **Suport de imprimare**

Suporturi, precum hârtie, plicuri, etichete și folii transparente, care pot fi utilizate la o imprimantă, un scanner, un fax sau un copiator.

## **PPM**

Pages Per Minute (PPM) este o metodă de măsurare pentru a determina cât de repede lucrează imprimanta, semnificând numărul de pagini pe care imprimanta îl poate produce într-un minut.

## **Fișier PRN**

O interfață pentru un driver de dispozitiv, acesta permite software-ului să interacționeze cu driverul de dispozitiv utilizând apelurile de sistem pentru intrare/ieșire, ceea ce simplifică multe activități.

## **Protocol**

O convenție sau un standard care controlează sau activează conexiunea, comunicația și transferul de date între două puncte terminale de calcul.

## **PS**

Consultați PostScript.

## **RADIUS**

Serviciul de autentificare de la distanță a utilizatorului care solicită accesul (RADIUS) este un protocol pentru autentificarea și gestionare. Radius activează gestiunea centralizată a datelor de autentificare, cum ar fi numele utilizatorilor și parolele, utilizând conceptul AAA (autentificare, autorizare și gestionare) pentru a gestiona accesul în rețea.

## **Rezoluția**

Exactitatea unei imagini, măsurată în puncte pe inch (DPI). Cu cât este mai mare valoarea dpi, cu atât este rezoluția mai mare.

## **SMB**

Server Message Block (SMB) este un protocol de rețea aplicat în principal pentru a partaja fișiere, imprimante, porturi seriale și comunicații diverse între nodurile dintr-o rețea. De asemenea, acesta oferă un mecanism de comunicație inter-proces autentificat.

## **SMTP**

Simple Mail Transfer Protocol (SMTP) este standardul pentru transmisiile prin e-mail în cadrul Internetului. SMTP este un protocol relativ simplu, bazat pe text, unde sunt specificați unul sau mai mulți destinatari ai unui mesaj, apoi textul de mesaj este transferat. Acesta este un protocol de server de client, unde clientul transmite un mesaj de e-mail la server.

## **Mască subrețea**

Masca de subrețea este utilizată împreună cu adresa de rețea pentru a determina ce parte a adresei este adresa de rețea și ce parte este adresa de gazdă.

## **TCP/IP**

Transmission Control Protocol (TCP) și Internet Protocol (IP); setul de protocoale de comunicații care implementează stiva de protocoale pe care funcționează majoritatea rețelelor comerciale și de Internet.

## **TCR**

Transmission Confirmation Report (TCR) furnizează detalii despre fiecare transmisie precum starea lucrării, rezultatul transmisiei și numărul de pagini trimise. Acest raport poate fi setat să imprime după fiecare lucrare sau numai după transmisii nereușite.

## **TIFF**

Tagged Image File Format (TIFF) este un format de imagine bitmap cu rezoluție variabilă. TIFF descrie datele de imagine sosite de regulă de la scanere. Imaginile TIFF utilizează marcate, cuvinte cheie care definesc caracteristicile imaginii care este inclusă în fișier. Acest format flexibil și independent de platformă poate fi utilizat pentru imagini care au fost realizate de diverse aplicații de procesare a imaginilor.

## **Cartuș de toner**

Este un gen de flacon cu toner, în interiorul unei mașini ca imprimanta. Tonerul este o pulbere utilizată la imprimantele cu laser și la fotocopiatoare, care formează textul și imaginile de pe hârtia imprimată. Tonerul poate fi topit prin căldura cuptorului, cauzând aderența sa la fibrele hârtiei.

## **Cale UNC**

Uniform Naming Convention (UNC) este un mod standard de a accesa partajări de rețea din Windows NT și alte produse Microsoft. Formatul unei căi UNC este: \\<numeserver>\<numepartajat>\<director supliemntar>.

## **URL**

Uniform Resource Locator (URL - adresă uniformă pentru localizarea resurselor) este adresa globală a documentelor și resurselor de pe Internet. Prima parte a adresei indică ce protocol se utilizează, a doua parte specifică adresa IP sau numele de domeniu unde este localizată resursa.

## **USB**

Universal Serial Bus (USB - magistrală serială universală) este un standard care a fost dezvoltat de USB Implementers Forum, Inc., pentru a conecta computere și dispozitive periferice. Spre deosebire de portul

paralel, USB este destinat conectării concurente a unui singur port USB de la computer la mai multe dispozitive periferice.

## **Filigran**

Un filigran este o imagine sau un model recognoscibil pe hârtie care apare mai iluminat când este văzut cu lumină indirectă. Filigranul a fost introdus pentru prima dată în Bologna, Italia în 1282; acesta a fost utilizat de producătorii de hârtie pentru a-și identifica produsul, precum și la timbrele poștale, bancnote și alte documente guvernamentale pentru a descuraja contrafacerea.

# Index

---

## A

amplasarea mașinii [22](#)  
reglarea altitudinii [34](#)  
spațierea [22](#)

## B

blocare  
îndepărtarea hârtiei [57](#)  
sfaturi pentru evitarea blocajelor de hârtie [57](#)

broșuri [43](#)

## C

CentreWare IS  
informații generale [50](#)

cablu USB  
instalare driver [24](#)

caracteristici [15](#)  
caracteristica de economie de energie [35](#),  
[68](#), [70](#)  
driverul imprimantei [41](#)  
software furnizat [23](#)

cartuș de toner  
care nu este produs de Xerox sau  
reumplut [55](#)  
durata de viață estimată [55](#)  
instrucțiuni de manipulare [55](#)  
înlocuirea cartușului [67](#)  
redistribuirea tonerului [56](#)  
stocare [55](#)

consumabile  
comandare [66](#)  
durata de viață estimată a cartușului de  
toner [55](#)  
înlocuirea cartușului de toner [67](#)

convenție [13](#)

curățare  
exterior [54](#)  
interior [54](#)

curățarea unei mașini [54](#)

## D

driverul imprimantei  
caracteristici [41](#)

## E

economie de energie  
utilizare mod economisire energie [35](#)

## F

filigran  
creare [44](#)  
editare [44](#)  
imprimare [44](#)  
ștergere [45](#)

## G

glosar [71](#)

## I

imprimare broșură [43](#)

imprimare câte N  
Macintosh [48](#)  
Windows [43](#)

imprimare suprapunere  
creare [45](#)  
imprimare [45](#)  
ștergere [45](#)

imprimarea  
imprimarea întrun fișier [46](#)  
Windows [43](#), [41](#)  
încadrarea documentului dvs în  
dimensiunea de hârtie selectată [44](#)  
Linux [48](#)  
Macintosh [46](#)  
mai multor pagini pe o singură coală de  
hârtie  
Macintosh [48](#)  
Windows [43](#)  
[46](#)  
poster [43](#)

imprimarea duplex manual  
driverul imprimantei [43](#)

imprimarea unui document  
Linux [48](#)  
Macintosh [46](#)

informații [7](#)

## Î

încărcare  
hârtia în tava 1 [37](#)  
suport special [38](#)

înțelegerea panoului de control [20](#)  
butonul de revocare [20](#)

## L

Linux  
cerințe de sistem [24](#)  
imprimarea [48](#), [25](#), [30](#)  
probleme obișnuite pentru Linux [65](#), [49](#)  
softwareuri livrate [23](#)  
unified driver configurator [52](#), [31](#), [52](#)

## M

Macintosh  
cerințe de sistem [23](#)  
imprimarea [46](#), [25](#), [29](#)  
partajarea locală a unei mașini [27](#), [65](#)  
softwareuri livrate [23](#)  
utilizare SetIP [31](#), [51](#)

Monitor stare  
informații generale [50](#)

modificarea procentului pentru document  
[44](#)

## P

Programul SetIP [51](#)

panou de control [19](#)

piese de schimb [66](#)

pornirea mașinii [21](#)

poster imprimare [43](#)

probleme  
probleme de alimentare cu hârtie [59](#), [62](#)

programul SetIP [30](#), [31](#)

proprietăți imprimantă  
Linux [49](#)

## R

rapoarte

adresa MAC de rețea [51](#), [52](#)

## reglare

diensiune tavă [34](#)

## rețea

configurarea IPv6 [32](#)

instalare driver

Linux [30](#)

Macintosh [29](#)

Windows [28](#)

mediu de instalare [28](#)

Programul SetIP [51](#)

prezentarea programelor de rețea [28](#), [30](#),  
[31](#)

utilizarea unei rețele prin fir [30](#)

## rezoluție imprimare setare

Linux [49](#)

Macintosh [47](#)

## S

setare font [35](#)

setările favoritelor pentru imprimare [42](#)

## siguranță

informații [7](#)

## specificații

generale [68](#)

suport de imprimare [70](#)

## suport de imprimare

carton [40](#)

etichete [39](#)

folie transparentă [39](#)

hârtie cu antet [40](#)

plic [39](#)

recomandări [36](#)

setarea tăvii și a hârtiei implicite  
în computer [34](#)

[70](#)

suport ieșire [40](#)

## T

### tavă

încărcarea hârtiei în tava manuală [37](#)

modificarea dimensiunii tăvii [36](#)

reglarea lățimii și lungimii [36](#)

### tavă manuală

încărcare [37](#)

sfaturi pentru utilizare [37](#)

utilizarea suportului special [38](#)

## U

utilizarea ajutorului [42](#)

utilizarea filigranelor în Windows [44](#)

utilizarea programului SetIP

Linux [52](#)

Macintosh [51](#)

Windows [51](#)

utilizarea suprapunerilor în Windows [45](#)

## V

vedere din față [17](#)

vedere din spate [18](#)

## W

### Windows

cerințe de sistem [23](#)

imprimarea [41](#), [24](#), [28](#)

partajarea locală a unei mașini [26](#), [64](#)

software furnizat [23](#)

utilizare SetIP [30](#), [51](#)